

## Timco 7HP lumilinko käyttöopas

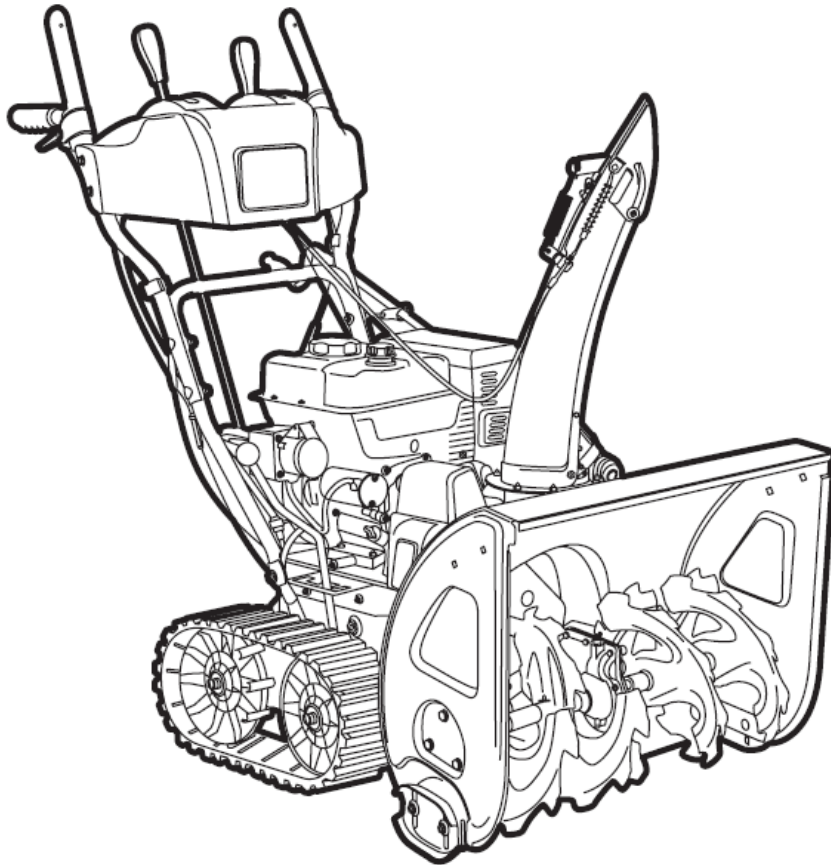

SAP: 103358105  
EAN: 6438014384344

## 1. YLEISTÄ



Tämä symboli osoittaa VAARAA. Jos ohjeita ei noudateta tarkasti, seurauksena voi olla vakavia henkilövahinkoja ja/tai omaisuusvahinkoja.

### 1. SYMBOLIT

Koneessa on seuraavat symbolit. Ne muistuttavat sinua käyttöön liittyvistä seikoista. Symbolien tarkoitukset:



Varoitus:



Lue ja sisäistä käyttöohjeen sisältö ennen koneen käyttöä.



Irrota sytytystulpan hattu ja tutustu tekniseen kirjallisuuteen ennen korjauksen tai huollon suorittamista.



Vaara – pyörivä puhallin.



Vaara – pyörivä ruuvi.



Pidä kädet poissa poistokourusta

Pidä kädet ja jalat etäällä pyörivistä osista.



Palovammojen vaara



Pidä sivulliset turvallisella etäisyydellä koneesta. Älä koskaan suuntaa poistokourua muita ihmisiä kohti.



Käytä kuulosuojaimia.

## 2. TURVALLISUUS

### 2.1 1 YLEISTÄ

- Lue käyttöohjeet huolellisesti. Opettele kaikki hallintalaitteet ja koneen oikea käyttö.
- Älä anna kenenkään käyttää konetta ilman, että hän on tutustunut ohjeisiin. Älä anna lasten käyttää laitetta. Paikalliset määräykset voivat asettaa käyttäjän ikärajoituksia.
- Älä koskaan käytä konetta, jos lähistöllä on muita, erityisesti lapsia tai eläimiä.
- Muista, että käyttäjä on vastuussa sivullisille ja heidän omaisuudelleen aiheutuvista vahingoista.
- Ole varovainen, ettet kompastu tai kaadu, varsinkin kun peruutat koneella.
- Älä koskaan käytä lumilinkoa alkoholin tai lääkkeiden vaikutuksen alaisena tai jos olet väsynyt tai sairas.

### 2.2 VALMISTELUT

- Tarkista puhdistettava alue ja poista mahdolliset irtonaiset tai vieraat esineet.
- Kytke kaikki hallintalaitteet pois päältä ennen moottorin käynnistämistä.
- Älä koskaan käytä lumilinkoa ilman asianmukaista vaatetusta. Käytä jalkineita, jotka parantavat pitoa liukkaalla pinnalla.
- Varoitus – bensiini on helposti syttyvää.
  - a. Säilytä bensiiniä aina erityisesti tätä tarkoitusta varten valmistetuissa astioissa.
  - b. Täytä tai lisää bensiiniä vain ulkona, äläkä koskaan tupakoi täyttäessäsi polttoainesäiliötä.
  - c. Lisää bensiiniä ennen kuin käynnistät moottorin. Älä koskaan poista täyttökorkkia tai täytä bensiiniä moottorin ollessa käynnissä tai vielä lämmin.
  - d. Kierrä täyttökorkki tiukasti kiinni ja pyyhi mahdolliset roiskeet.
    - Säädä ruuvien korkeutta varmistaaksesi, että se ei osu soratien pintaan.
    - Älä koskaan tee säätöjä moottorin käydessä (ellei ohjeissa toisin mainita).
    - Anna lumilingon sopeutua ulkolämpötilaan ennen käyttöä.
    - Käytä aina suojalaseja tai visiiriä käytön ja huollon aikana.

**VAROITUS! Kone** tuottaa sähkömagneettisen kentän käytön aikana. Se voi joissakin tapauksissa häiritä aktiivisia tai passiivisia lääketieteellisiä implantteja. Vakavien tai kuolemaan johtavien loukkaantumisten välttämiseksi suosittelemme, että implanttia käyttävät henkilöt kysyvät lisätietoja implantin valmistajalta tai lääkäriltä ennen koneen käyttöä. Ilmoitettu tärinän kokonaisarvo on mitattu standardinmukaisella testausmenetelmällä ja se on vertailukelpoinen. Ilmoitettua tärinän kokonaisarvoa voidaan käyttää myös alustavassa altistumisen arvioinnissa.



#### **Jäännösriskit**

**Kaikkia jäännösriskitekijöitä ei voida poistaa, vaikka konetta käytettäisiin määräysten mukaisesti. Seuraavia vaaroja voi syntyä työkalun rakenteen takia:**

1. Keuhkovauriot, jos tehokasta pölynaamaria ei käytetä.
2. Kuulovauriot, jos tehokkaita kuulonsuojaimia ei käytetä.

### 2.3 KÄYTTÖ

- Pidä kädet ja jalat etäällä pyörivistä osista. Pysy aina etäällä poistokourusta.
- Lumilinkoa ei saa käyttää muuhun kuin lumen poistamiseen.
- Ole varovainen käyttäessäsi konetta sorateillä, jalkakäytävillä ja teillä. Varo piileviä vaaroja ja liikennettä.

- Älä koskaan suuntaa poistokourua kohti yleistä tietä tai liikennettä.
- Jos lumilinko osuu vieraaseen esineeseen, pysäytä moottori, irrota sytytystulpan hattu ja tarkista kone huolellisesti vaurioiden varalta. Korjaa vauriot ennen koneen uudelleenkäyttöä.
- Jos kone alkaa täristä epänormaalisti, pysäytä moottori ja selvitä syy. Tärinä on yleensä merkki ongelmasta.
- Pysäytä moottori ja irrota sytytystulpan hattu:
  - a. Jos kone vaeltaa väärään suuntaan.
  - b. Jos ruuvin kotelo tai poistokouru on tukossa ja tarvitsee puhdistusta.
  - c. Ennen korjausten ja säätöjen aloittamista.
- Varmista ennen puhdistamista, korjaamista ja tarkastamista, että pyörivät osat ovat pysähtyneet ja kaikki hallintalaitteet on kytketty pois päältä.
- Ennen kuin jätät koneen ilman valvontaa, kytke kaikki hallintalaitteet pois päältä, aseta vaihde vapaalle, pysäytä moottori ja aseta pysäytyskytkin asentoon OFF.
- Älä koskaan käytä moottoria sisätiloissa, paitsi kun siirrät sen varastoon tai sieltä pois. Tässä tapauksessa varmista, että varaston ovi on auki. Pakokaasut ovat myrkyllisiä.
- Älä koskaan aja rinteiden poikki. Aja rinnettä suoraan ylös ja alas. Ole varovainen vaihtaessasi suuntaa rinteessä. Vältä jyrkkiä rinteitä.
- Älä koskaan käytä konetta riittämättömällä suojauskella tai ilman turvalaitteita.
- Olemassa olevia turvalaitteita ei saa irrottaa tai poistaa käytöstä.
- Älä muuta moottorin säätimen asetusta äläkä käytä suuria kierroksia. Henkilövahinkojen mahdollisuus kasvaa, kun moottoria käytetään suurilla kierroksilla.
- Älä koskaan käytä lumilinkoa rakennusten, autojen, ikkunoiden, rinteiden tms. lähellä asettamatta poistokourun ohjainta oikein.
- Pidä lapset aina poissa käyttöalueelta. Varmista, että toinen aikuinen valvoo lapsia.
- Älä ylikuormita konetta ajamalla sitä liian nopeasti.
- Ole varovainen peruuttaessasi. Katso taaksesi esteiden varalta ennen peruuttamista ja sen aikana.
- Älä koskaan suuntaa poistokourua muita ihmisiä kohti. Älä anna kenenkään seistä koneen edessä.
- Avaa ruuvin kytkin, kun lumilinkoa kuljetetaan tai se ei ole käytössä. Älä aja liian nopeasti liukkaalla pinnalla kuljetuksen aikana.
- Käytä vain koneen valmistajan hyväksymiä lisävarusteita.
- Älä koskaan käytä lumilinkoa, kun näkyvyys on heikko tai ilman riittävää valaistusta.
- Varmista, että sinulla on hyvä tasapaino ja tiukka ote kahvasta.
- Älä koskaan käytä lumilinkoa katolla.
- Älä koske moottorin osiin, sillä ne kuumenevat käytön aikana. Palovammojen vaara.

## **2.4 HUOLTO JA SÄILYTYS**

- Kiristä kaikki mutterit ja ruuvit, jotta kone on turvallisessa toimintakunnossa. Tarkista murtopultit säännöllisesti.
- Käytä vain alkuperäisiä varaosia. Muiden varaosien käyttö voi aiheuttaa loukkaantumisriskin, vaikka ne sopisivat koneeseen.
- Älä koskaan säilytä konetta, jonka polttoainesäiliössä on bensiiniä, rakennuksessa, jossa bensiinihöyryt voivat joutua kosketuksiin avotulen tai kipinöiden kanssa.
- Anna moottorin jäähtyä ennen suljettuun tilaan siirtämistä.

- Tarkista varastointia koskevat suositukset ennen varastointia.
- Vaihda vaurioituneet varoitus- ja ohjetarrat.
- Anna käytön jälkeen moottorin käydä muutama minuutti ruuvien ollessa kytkettynä. Tämä estää ruuvia jäämässä.

Koneen tosiasiallinen käytön aikana syntyvä värinä voi poiketa ilmoitetusta kokonaisarvosta koneen käyttövasta riippuen.

Käyttäjän suojelemiseksi on tunnistettava turvatoimenpiteet, jotka perustuvat arvioon altistumisesta todellisissa käyttöolosuhteissa (ottaen huomioon kaikki käyttöjakson osat, kuten ajan, jolloin kone sammutetaan ja jolloin se käy tyhjäkäyntiä).

### 3. ASENNUS

Huomaa: Ohjeissa oletetaan, että käyttäjä seisoo lumilingon takana.

1. Avaa pakkaus ja tarkista kaikki osat asennuskaavion avulla. Jos jotain puuttuu, ota yhteyttä jälleenmyyjään.
2. Kahvan asennus – vaihe 1: kiinnitä kahva kahdella M8×40-pultilla (1), kahdella aluslevyllä (2) ja kahdella laippamutterilla (3). Kohdista oikealla puolella olevat kiinnitysreiät (katso kuva 2).

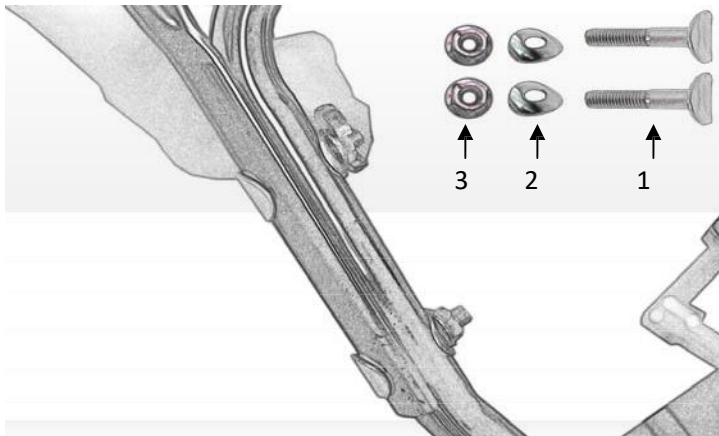

(Kuva 2)

#### 3. Kahvan asennus – vaihe 2:

- A. 5,5HP telamalli: suorita asennus kuvan 3 mukaisesti. Kiinnitä kaksi M8×40-pulttia (4), kaksi aluslevyä (5) ja kaksi laippamutteria (6) sekä kourun ohjausvarren pidike (7) vasemmalla puolella oleviin kiinnitysreikiin.
- B. Muut mallit: suorita asennus kuvan 4 mukaisesti. Kiinnitä kaksi M8×45-pulttia (8), kaksi aluslevyä (9) ja kaksi lukkomutteria (10) sekä kourun ohjausvarren pidike (11) vasemmalla puolella oleviin kiinnitysreikiin.

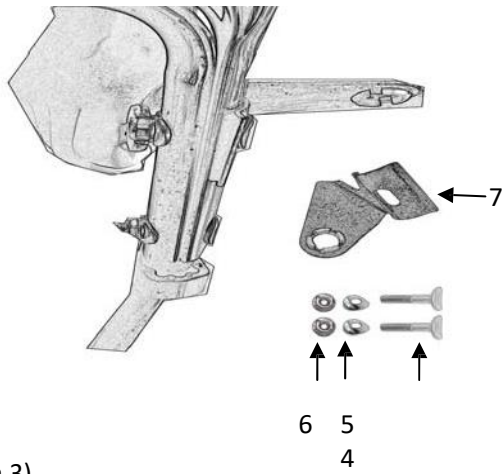

(Kuva 3)

4 Ohjausvarren asennus:

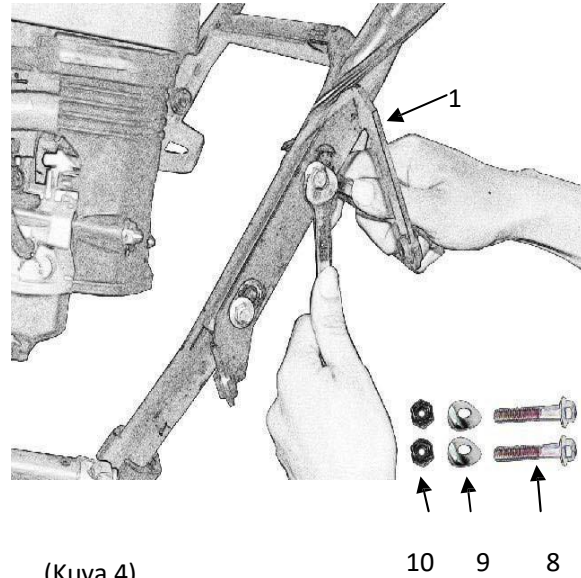

(Kuva 4)

A. 5,5HP telamalli (katso kuva 5). Aseta ohjausvarsi (12) varren pohjan (7) läpi kuvan 3 mukaisesti ja työnnä tappi (13) ohjausvarren (12) läpi niin, että se kytkeytyy ratasakseliin.

B. Muut mallit (katso kuva 3). Aseta ohjausvarsi (14) varren pohjan (11) läpi kuvan 4 mukaisesti ja työnnä tappi (15) ohjausvarren (11) läpi niin, että se kytkeytyy niveleen.

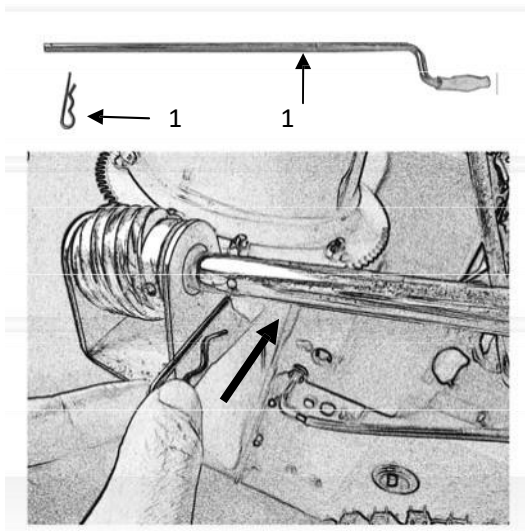

(Kuva 5)

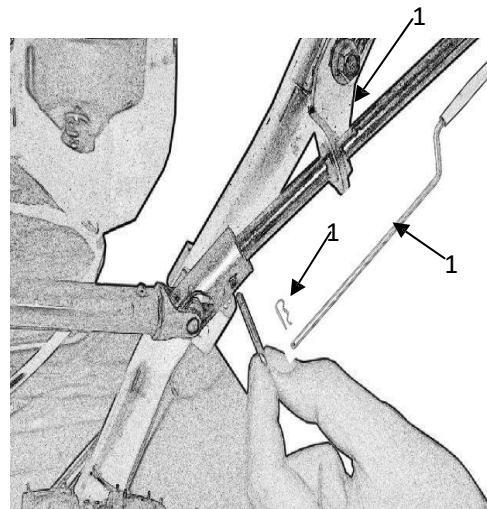

(Kuva 6)

5. Kourun asennus: Aseta kourun muovirengas (16) kourun (17) alle rungon kourupidikkeeseen (18), katso kuva 7. Kiinnitä kourun puristin (19) ja kaksi aluslevyä (20) ruuveilla (21), M6-aluslevyillä (22) ja M6-lukkomuttereilla (23), katso kuva 8.

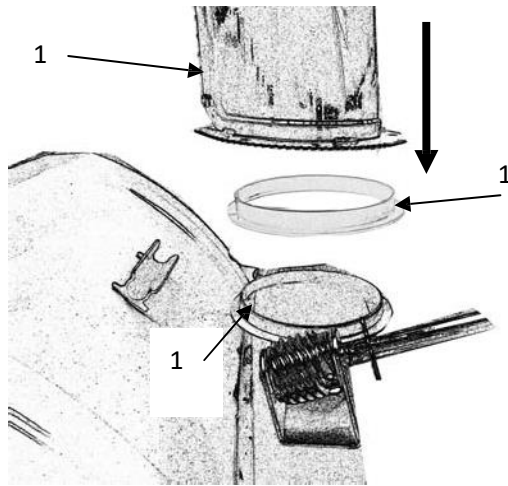

Kuva 7

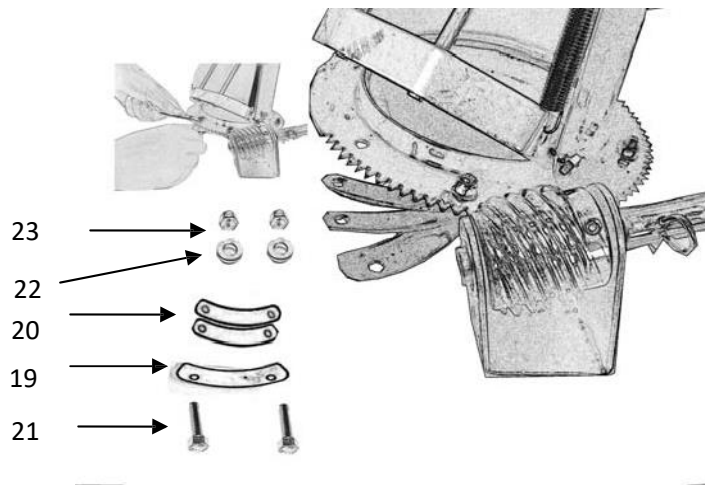

(Kuva 8)

6. Kourun vaijerin asennus: Kiinnitä vaijerin (24) pää kourun ohjauslevyyn, säädä vaijerin pituutta ja ki-  
ristä se (katso kuva 9).

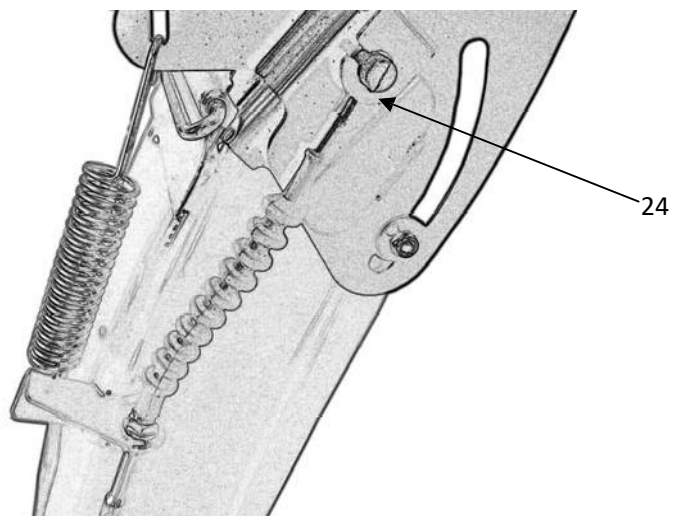

(Kuva 9)

7. Kaasukahvan ja kourun ohjauslevyn kahvan asennus: Aseta säätökahvat (25) paikalleen ylhäältä suo-  
jaholkkien (26) läpi ja kiinnitä ne (katso kuva 10).

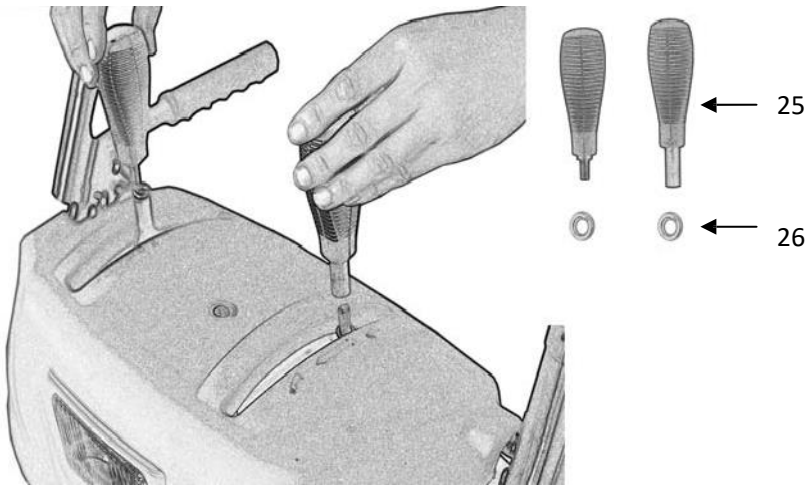

(Kuva 10)

8. Vaihdetangon asennus: Kiinnitä vaihdetanko (27), jousi (28), aluslevy (29) ja tappi (30) vaihteistokotelon alla olevaan vaihdelevyyn (31) sekä vaihdevarteen (32) kuvan 11 mukaisesti.



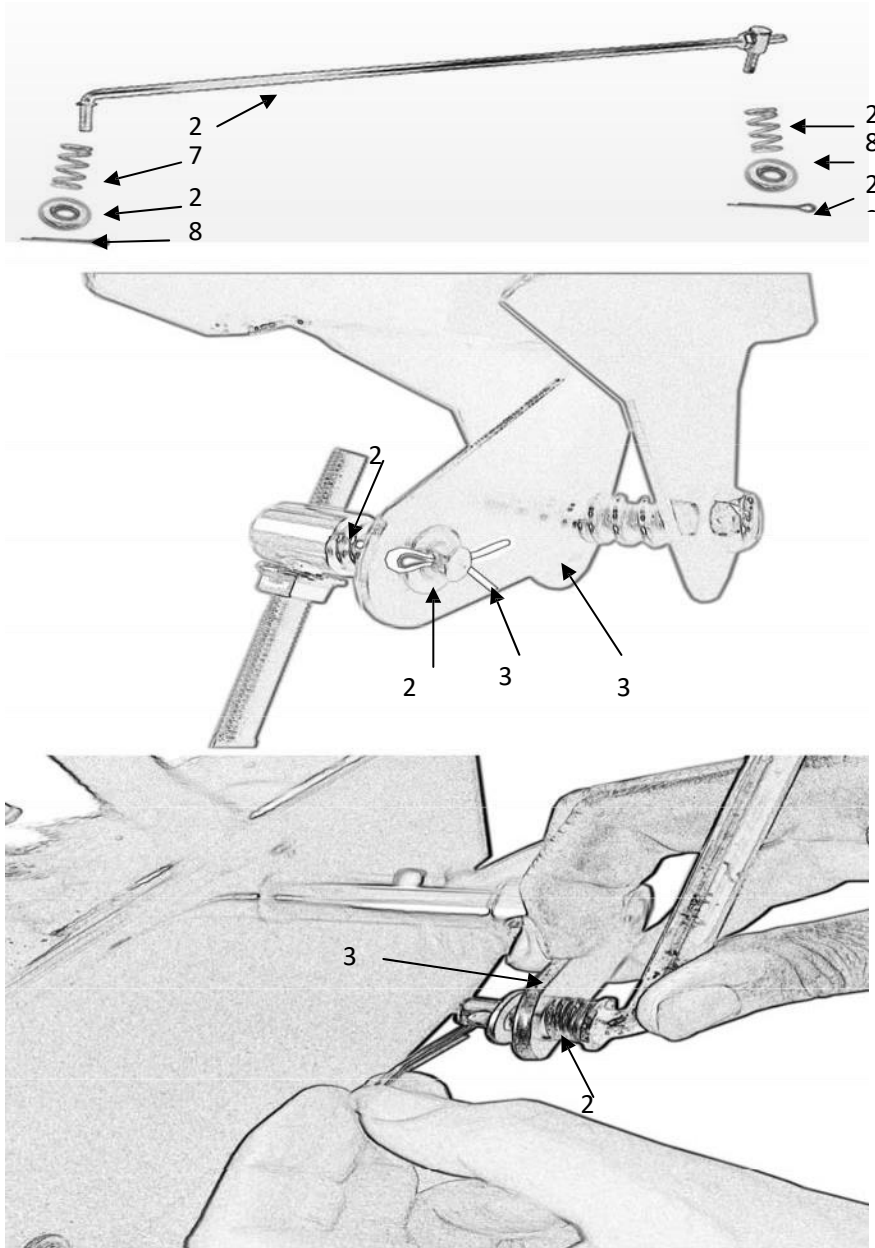

(Kuva 11)

9. Joissakin malleissa jalokset on asennettava erikseen. Asenna ne kuvan 12 mukaisesti. Aseta neljä M8-pulttia (33) jalasten (34) läpi kotelon kummallekin puolelle ja kiinnitä aluslevyillä (35) ja muttereilla (36).

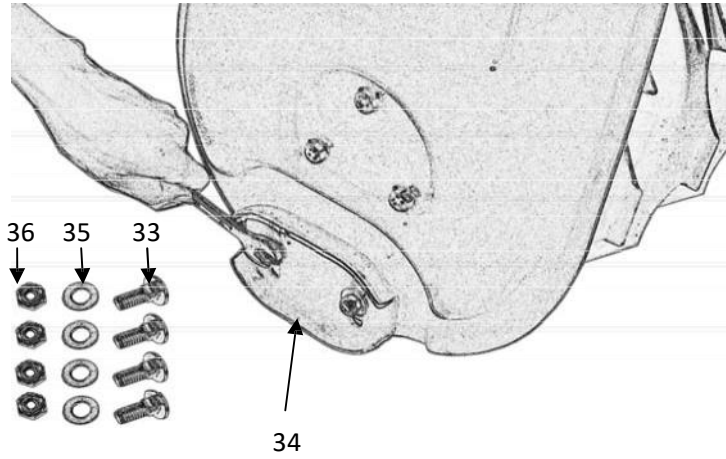

Koneen ohjaimet

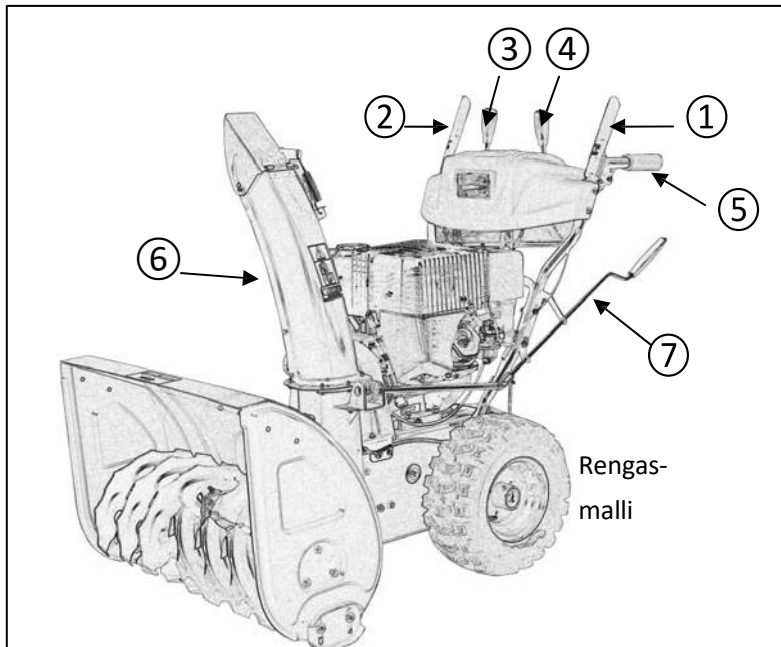

- ① Lumen ohjausvipu
- ② Ohjausvipu Vaihevipu
- ③ Kourun ohjauslevyn säätökahva
- ④ Lämmityskahva
- ⑤ Kouru
- ⑥ Kourun ohjausvipu
- ⑦ Kourun ohjausvipu
- ⑧ Telaketjujen ohjausvipu
- ⑨ Toiminnon vaihdon ohjausvipu

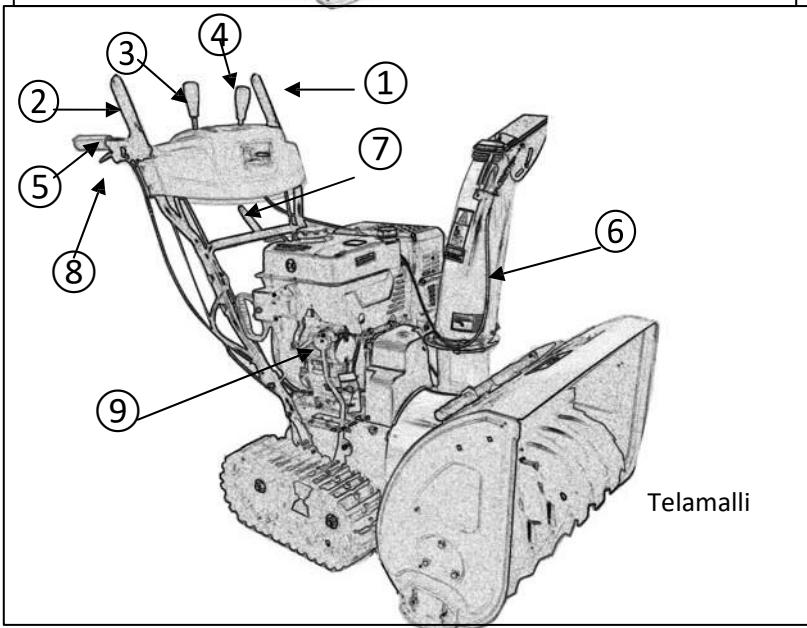

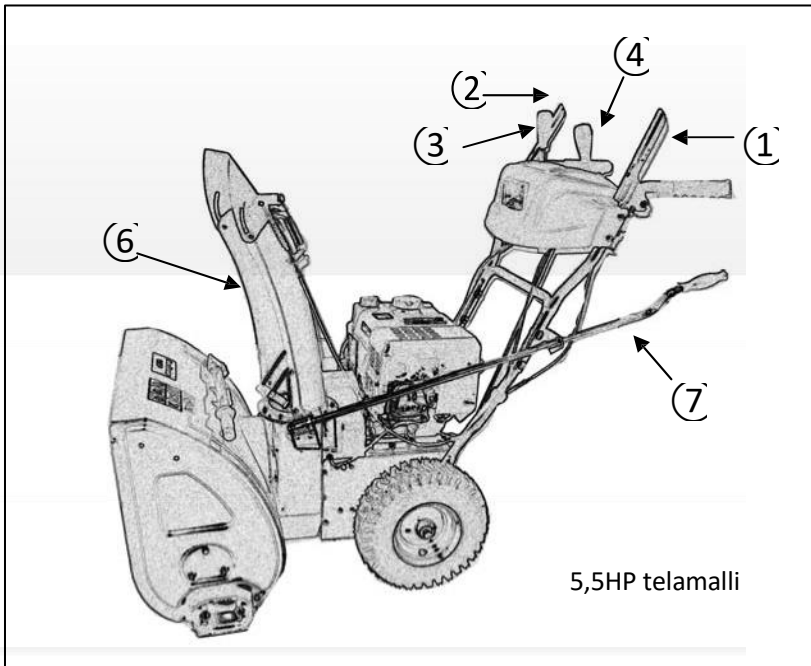

## 4. Moottorin käynnistys

### 4.1 OSAT JA OHJAUSLAITTEET

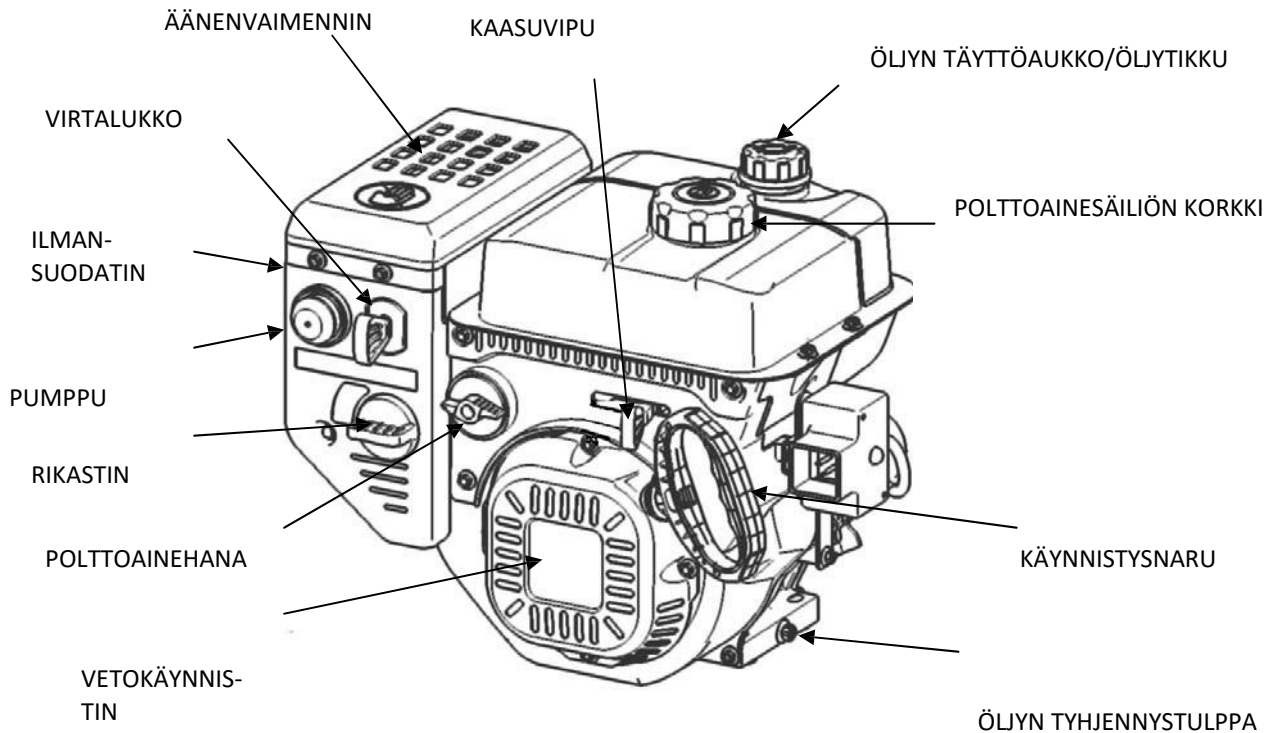

**VAROITUS:** Kone toimitetaan tehtaalta ilman moottoriöljyä. Lisää moottoriin öljyä ennen ensimmäistä käyttöä.

Moottoriöljyn määrä: 5,5–7 hv moottoreihin 0,6 litraa, 8–13 hv moottoreihin 1,1 litraa.

## 4.2 MOOTTORIÖLJYN MÄÄRÄN TARKISTAMINEN

Varmista, että tarkastat öljyn määrän laitteen ollessa tasaisella alustalla.

1. Irrota öljyn täyttökorkki ja öljytikku ja pyyhi tikku puhtaaksi.

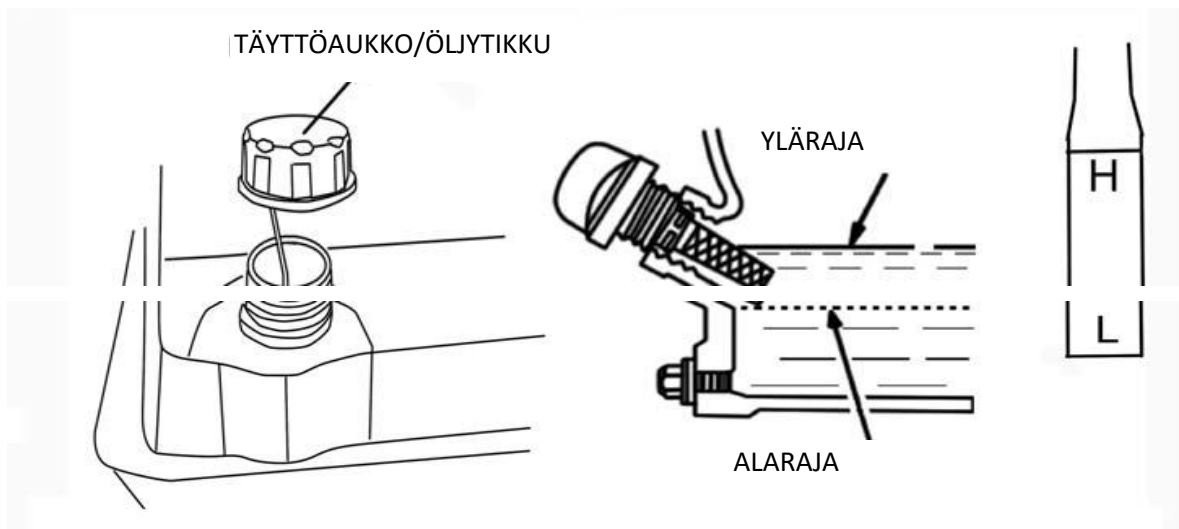

2. Aseta öljytikku takaisin paikalleen ilman, että kierrät sen kiinni. Irrota öljytikku uudelleen ja tarkista öljymäärä.
3. Jos öljymäärä on alhainen, lisää suositusten mukaista öljyä täyttökaikon reunaan asti.



**Öljytaso ei saa koskaan ylittää FULL-merkintää. Tämä johtaa moottorin ylikuumentumiseen.**

**Jos öljytaso ylittää FULL-merkinnän, sitä on valutettava ulos moottorista, kunnes saavutetaan oikea taso. Tarkista aina öljytaso ennen käyttöä. Lumilingon on oltava tasaisella maalla tarkastuksen aikana.**

4. Kiinnitä öljyn täyttökorkki huolellisesti.

## HUOMAA

*Liian pienellä öljymäärällä käyttäminen voi johtaa moottorivahinkoihin.*

Alhaisen öljytason varoitusjärjestelmä (tietyt moottorityypit) sammuttaa moottorin, jos öljytaso putoaa alle turvallisen rajan. Tarkista kuitenkin moottorin öljymäärä aina ennen käynnistystä välttääksesi moottorin odottamattomat sammumiset.

## 4.3 MOOTTORIÖLJYN VAIHTAMINEN

Valuta käytetty öljy moottorin ollessa lämmin. Lämmin öljy valuu nopeasti ja kokonaan moottorista.

1. Aseta sopiva astia moottorin alle ja avaa täyttökorkki. Avaa sitten tyhjennystulppa.
2. Odota, että vanha öljy on täysin valunut ulos. Kiinnitä tyhjennystulppa huolellisesti.

Hävitä käytetty öljy oikealla tavalla.

Voit esimerkiksi viedä sen suljetussa astiassa lähimpään huoltoasemaan. Älä heitä öljyä ros-  
kiin tai kaada sitä viemäriin.

3. Lisää uutta moottoriöljyä moottorin ollessa tasaisella maalla öljytikun ylärajaan asti.

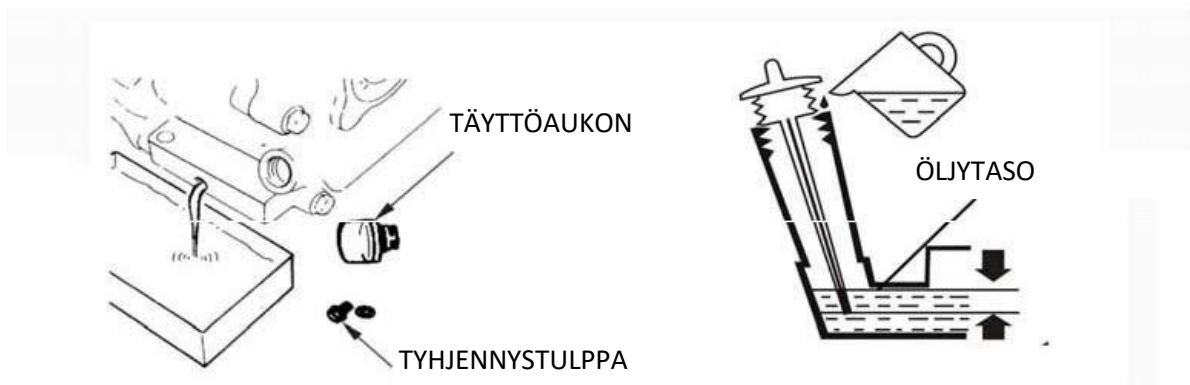

Moottoriöljytilavuudet: 5,5–7 hv 0,6 litraa, 8–13 hv 1,1 litraa

4.4 Kiinnitä öljyn täyttökorkki huolellisesti.

### MOOTTORIÖLJYSUOSITUKSET

Moottoriöljy on tärkeä moottorin tehoon ja käyttöikään vaikuttava osa-alue. Käytä nelitah-  
timoottoriöljyä.

SAE 5W-30 -öljy soveltuu hyvin yleiskäyttöön. Muita kaaviossa näkyviä viskositeetteja voidaan  
käyttää silloin, kun ympäristölämpötila on taulukon mukaisella alueella.

SAE-viskoosisuus ja luokitus löytyvät öljypurkin etiketin API-merkinnästä. Suosittelemme,  
että käytät kategorian SE tai SF API SERVICE -öljyä.

SAE-viskositeettiluokat

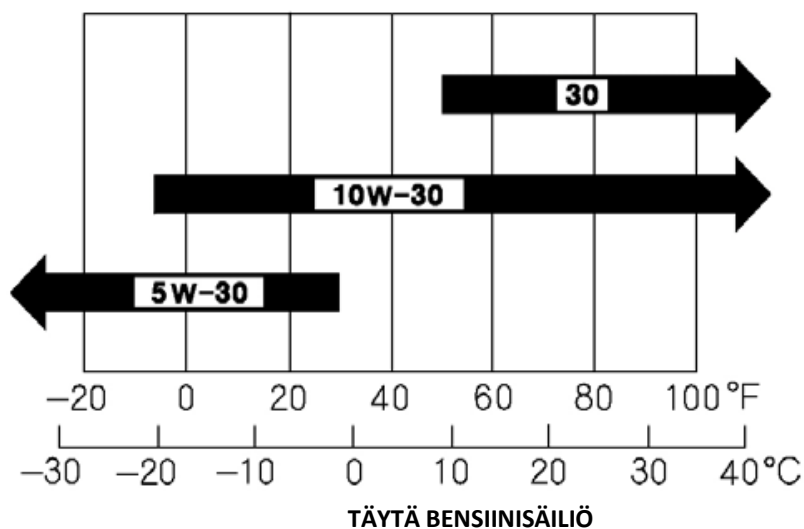

**HUOMAA!** Muista, että tavallinen lyijytön bensiini vanhenee. Älä osta enemmän bensiiniä kuin mitä  
käytät 30 päivän aikana.

Voit myös käyttää ympäristöbensiiniä, ts. alkylaattibensiiniä. Tämän tyyppisen bensiinin koostumus on  
vähemmän haitallinen ihmisille ja luonnolle.



**Bensiini on helposti syttyvää. Säilytä bensiiniä aina erityisesti tätä tarkoitusta varten valmis-  
tetuissa astioissa.**



Säilytä bensiiniä viileässä, hyvin tuuletetussa paikassa – ei asuintiloissa. Säilytä bensiiniä lasten ulottumattomissa.



Täytä tai lisää bensiiniä vain ulkona, äläkä koskaan tupakoi täyttäessäsi polttoainesäiliötä. Lisää polttoainetta ennen kuin käynnistät moottorin. Älä koskaan poista täyttökorkkia tai täytä bensiiniä moottorin ollessa käynnissä tai vielä lämmin.

Älä täytä bensiinisäiliötä pörripintaan. Kierrä täyttökorkki tiukasti kiinni ja pyyhi mahdolliset roiskeet.

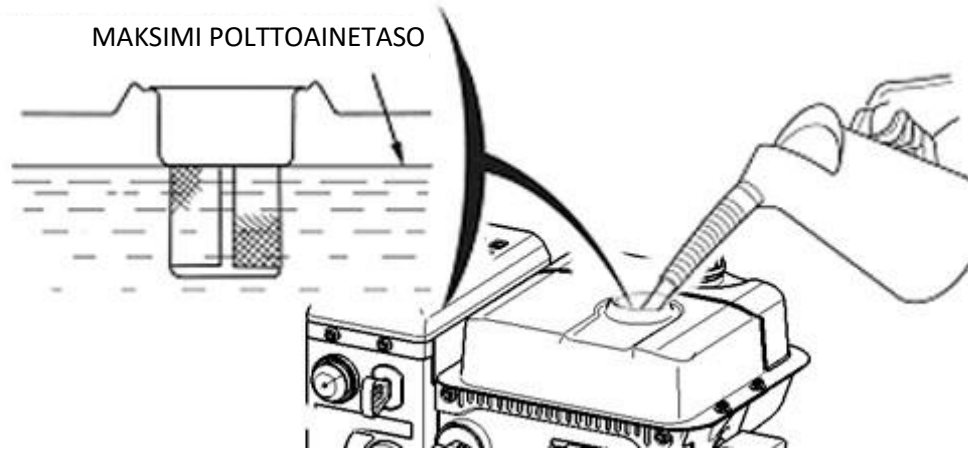

YMPÄRISTÖLÄMPÖTILA

#### 4.5 MOOTTORIN KÄYNNISTYS

1. Käännä polttoainehana asentoon ON.

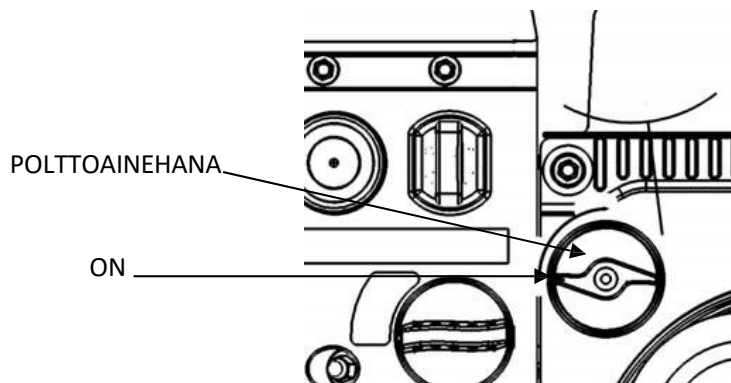

2. Käynnistä kylmä moottori kääntämällä rikastin asentoon CLOSE. Käännä rikastin asentoon OPEN, kun käynnistät lämmintä moottoria. Kuvassa on esitetty moottoriin asennettu rikastinvipu.

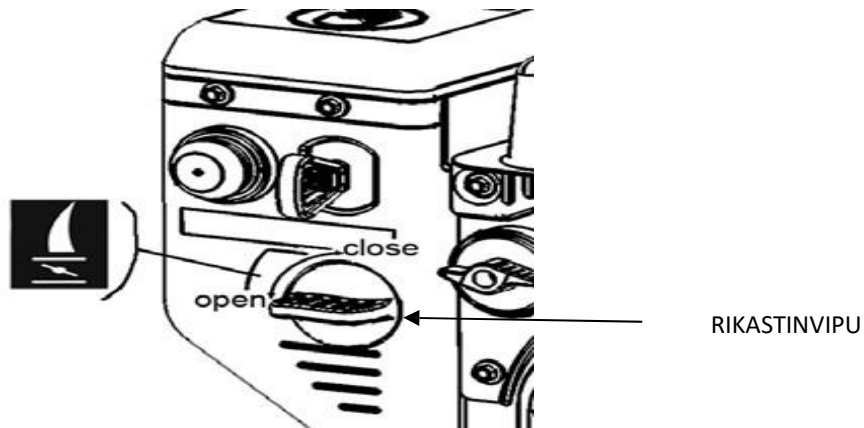

3. Työnnä kaasuvipua SLOW-asennosta noin kolmanneksen FAST-asennon suuntaan. Kuvassa on esitetty moottoriin asennettu kaasuvipu.

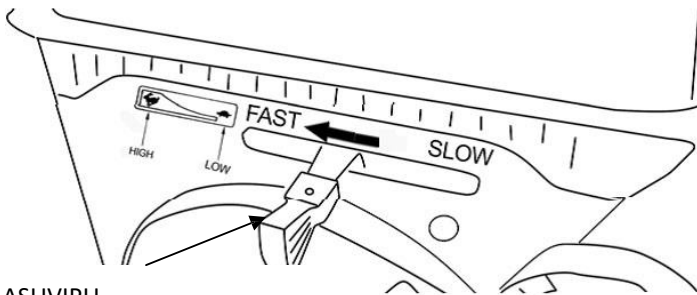

#### 4. Moottorin katkaisija

Moottorin katkaisija kytkee sytytysjärjestelmän päälle ja pois päältä. Moottorin katkaisijaan on asetettava avain, jotta moottoria voidaan käyttää.

Vedä avain irti sammuttaaksesi moottorin.

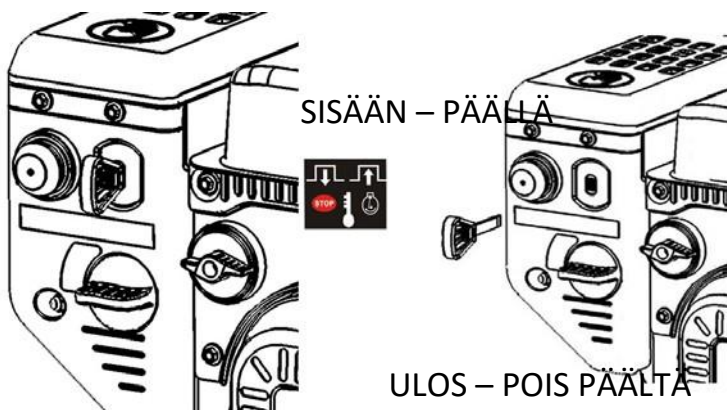

5. Pumpulla voit syöttää enemmän bensiiniä kaasuttimeen, kun käynnistät moottoria alhaisessa lämpötilassa.

Älä paina pumppua enemmän kuin kolme kertaa.

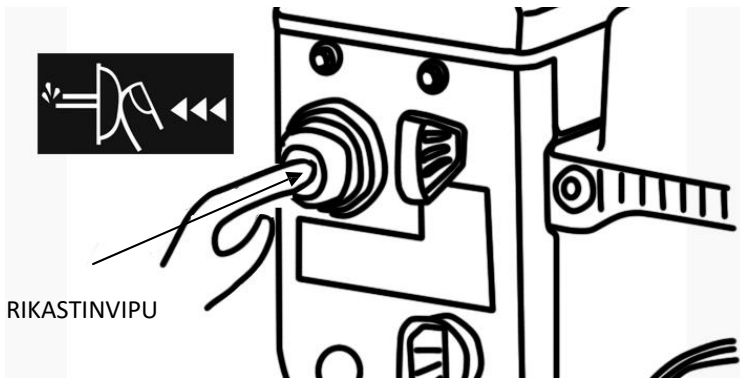

RIKASTINVIPU

## 6. Käynnistimen käyttö

**VETOKÄYNNISTIN** (kaikki moottorityypit):

Vedä vetonarusta, kunnes tunnet vastusta. Vedä sitten vetonarua nopeasti. Saata vetonaru takaisin alkuasentoonsa.

**SÄHKÖKÄYNNISTIN** (tietyt moottorityypit):

Kytke pistoke varovasti virtalähteeseen ja paina käynnistintä. Kun moottori on käynnissä, irrota pistoke virtalähteestä.

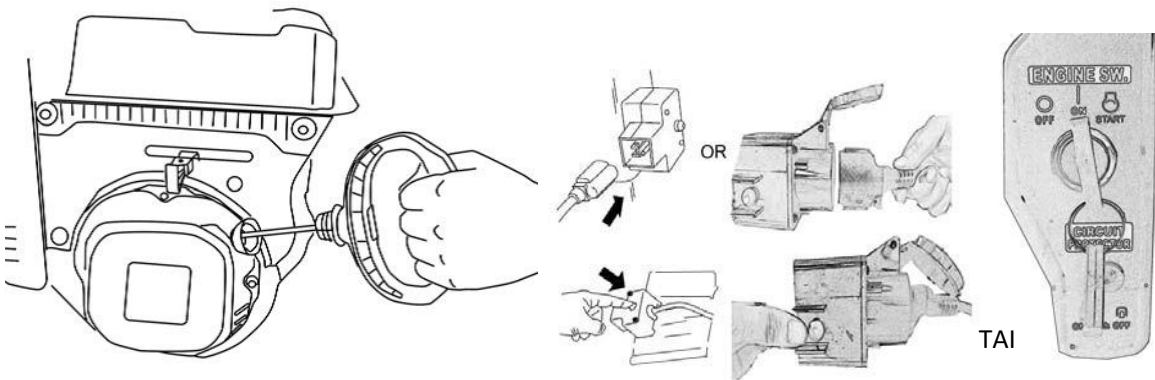

## 5 . LUMILINGON KÄYTTÖ

### 5.1 Ruuvin ohjaus

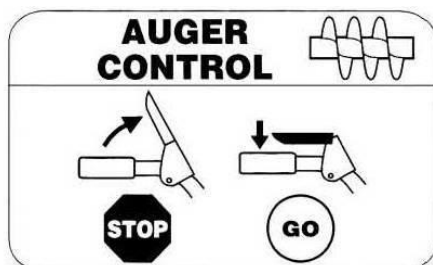

Ruuvikytkimen vipu sijaitsee vasemmanpuoleisessa kahvassa. Purista vipu kahvaa vasten kytkeäksesi ruuvin ja aloittaaksesi lumenpoiston. Vapauta vipu pysäyttääksesi ruuvin.

### 5.2 Liikuttaminen



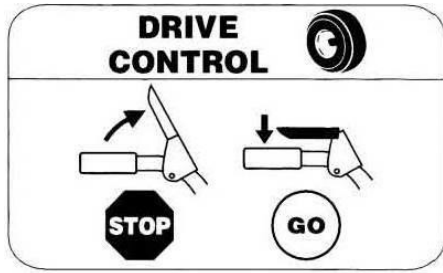

Ajon säätövipu sijaitsee oikeanpuoleisessa kahvassa. Purista vipua kahvaa vasten kytkeäksesi pyörän vedon. Vapauta vipu pysäyttääksesi ruuvin.

### 5.3 Kourun ohjaus

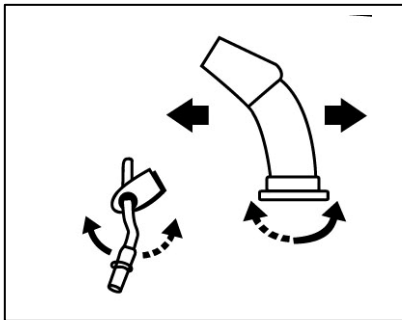

Kourun suuntaohjain sijaitsee lumilingon paneelissa.

Muuta lumen heittosuuntaa kääntämällä kourun suuntaohjainta seuraavasti: Käännä myötäpäivään kääntääksesi kourua oikealle.

Käännä vastapäivään kääntääksesi kourua vasemmalle.

#### 5.4 Vasemman ja oikean kahvan lukitus:

**Koneen kahvat voidaan lukita painamalla alas vedon kytkentävipu ja ruuvin ohjausvipu. Ruuvin ohjausvipu pysyy ala-asennossa, kun päästät vivusta irti.**

#### 5.5 Telaketjuilla varustetun lumilingon ohjaaminen

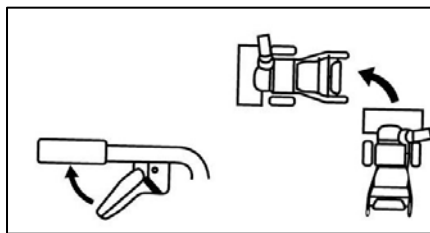
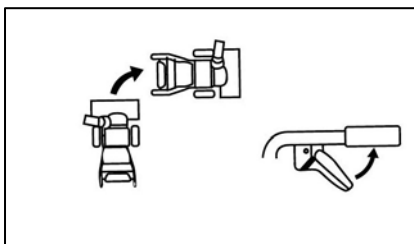

Vedä oikeaa kahvaa kääntyäksesi oikealle Vedä vasenta kahvaa kääntyäksesi vasemmalle

#### 5.6.6. Telaketjuilla varustetun lumilingon toiminnon valinta

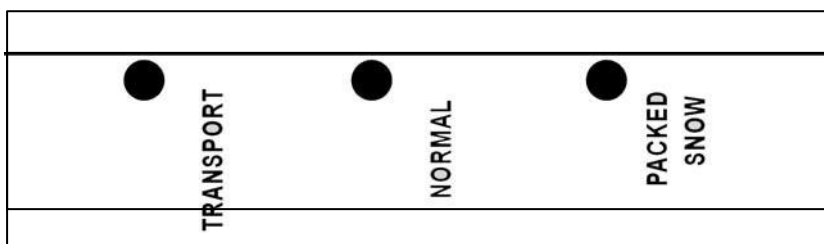

- ① Kuljetus: Koneita liikutetaan ilman lumen poistamista.
- ② Normaali: Kone on normaalissa käyttötilassa.
- ③ Pakkautunut lumi: Koneita käytetään raskaan tai kiinteän lumen poistamiseen.

HUOMAA: Kun vaihdat toimintatilaa, paina kahvaa alas niin, että koneen etuosa nousee hieman ylös maasta, jotta vipu ei väänny.

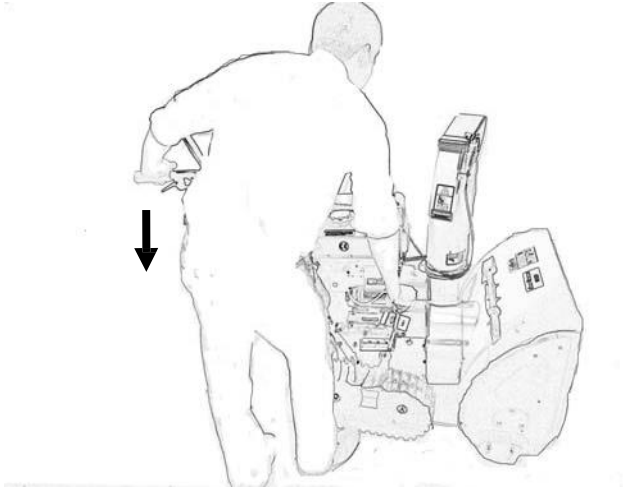

#### KÄYNNISTYS

1. Käynnistä moottori yllä olevien ohjeiden mukaan. Anna moottorin käydä muutaman minuutin ennen käyttöä.
2. Säädä kourunohjain.
3. Käännä säätövipua ja aseta ohjain heittämään lunta tuulen suuntaan.



**Vaihdevipua ei saa liikuttaa, jos ruuvin vipu on painettuna.**

4. Aseta vaihdevipu sopivaan asentoon.
5. Paina ruuvikytkimen vipu alas aktivoitaksesi ruuvin ja heittäjän.



**Varo pyörivää ruuvia. Pidä kädet, jalat ja löysät vaatteet kaukana koneen liikkuvista osista.**

6. Paina ruuvikytkimen vipu alas. Lumilinko liikkuu nyt eteenpäin tai taaksepäin valitsemastasi vaihteesta riippuen.

#### 5.8 KÄYTTÖVINKKEJÄ



**Äänenvaimennin ja sitä ympäröivät osat kuumenevat moottorin käydessä. Palovammojen vaara.**

1. Käytä moottoria aina täydellä tai lähes täydellä kaasulla.
2. Säättele nopeutta olosuhteiden mukaan. Säädä nopeutta vaihdevivulla.
3. Lumenpoisto on tehokkaampaa heti lumisateen jälkeen.
4. Heitä lumi aina tuulen suuntaan, jos mahdollista.
5. Säädä jalakset ruuveilla (1:H) maaolosuhteiden mukaan:
  - Jos maa on tasainen, esim. asfalttia, jalasten tulisi olla noin 3 mm kaavinterän alapuolella.
  - Jos maa on epätasainen, esim. soratie, jalasten tulisi olla noin 30 mm kaavinterän alapuolella.



Säädä jalakset aina siten, että sora ja kivet eivät pääse lumilinkoon. Koneesta lennähtävät kivet voivat aiheuttaa henkilövahinkoja.

Varmista, että jalakset on säädetty samalla tavalla molemmin puolin.

5. Säädä nopeutta niin, että lumi lentää koneesta tasaisesti.



Jos lumi pakkautuu kouruun, älä yritä poistaa sitä ennen kuin olet:

- Vapauttanut molemmat kytkinvivut.
- Pysäyttänyt moottorin.
- Irrottanut sytytystulpan hatun.
- Älä työnnä kättäsi kouruun tai ruuviin. Käytä mukana toimitettua tukoksenpoistotyökalua.

## 6. HUOLTO

### 6.1. HUOLTO-OHJELMA

Kohta	Aikataulu	Tyyppi
Moottoriöljyn vaihto	2 tunnin kuluttua ja sitten 20 tunnin välein	SAE 5W30
Vetohihnat, tarkasta	2 tunnin kuluttua ja sitten vuoden välein	
Nivelet, voitele	Kerran vuodessa	10W öljy
Rengaspaine, tarkista	50 tunnin välein	
Sytytystulppa, tarkista/vaihda	100 tunnin välein	Champ. N11YC, LD F7RTC

### 6.2 SYTYTYSTULPPA

Tarkista sytytystulppa kerran vuodessa tai 100 käyttötunnin välein. Puhdista tai vaihda sytytystulppa, jos kärki on palanut. Moottorin valmistaja suosittelee seuraavaa tulppaa: LD F7RTC tai vastaava. Oikea kärkiväli: 0,7–0,8 mm

### 6.3 KAASUTIN

Kaasutin on säädetty tehtaalla. Jos säätö on tarpeen, ota yhteyttä valtuutettuun huoltoon.

**6.4 Murtopultin vaihtaminen: Ruuvien kierukkavaihteiston suojaamiseksi murtopultti voi rikkoutua käytön aikana. Koneen paneelilevyssä on vararuuvit ja -sokat.**

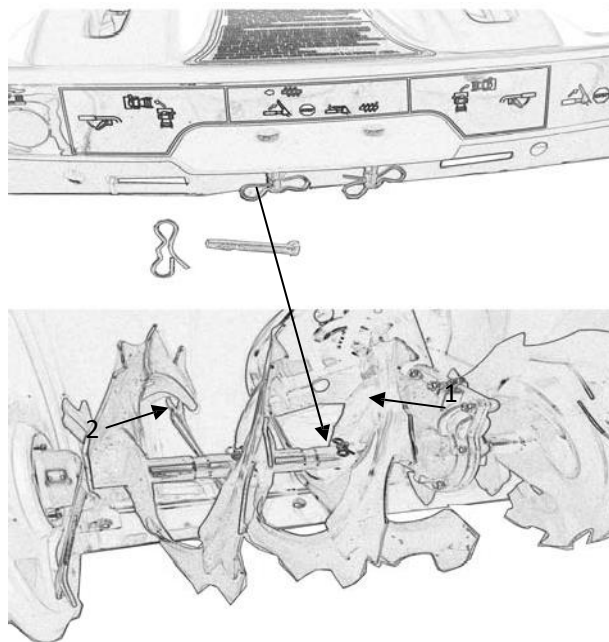

## HUOLTO JA KORJAUKSET



Huoltoa ei saa suorittaa ennen kuin:

- Moottori on pysähtynyt.
- Sytytystulpan johto on irrotettu.

Jos ohjeissa sanotaan, että kone nostettava edestä ja asetettava ruuvikotelon päälle, polttoainesäiliö on tyhjennettävä.



Tyhjennä polttoainesäiliö ulkona moottorin ollessa kylmä. Älä tupakoi. Tyhjennä polttoainesäiliö bensiinille tarkoitettuun astiaan.

### VIANETSINTÄ

Ongelma	Mahdollinen syy	Ratkaisu
Moottori ei käynnisty.	Sytytystulppa on kastunut.	Jatka käynnistysyrityksiä täydellä kaasulla ja rikastin asennossa OFF
	Polttoaine on vanhaa tai siinä on	Tyhjennä polttoainesäiliö ja täytä uua-
	Muuta	Tarkista käynnistysmenettelyt tästä käyttöoppaasta
Moottori on vaikea käynnistää tai käy huonosti	Sytytystulppa on viallinen	Vaihda sytytystulppa
	Polttoainesäiliön korkin ilma-aukko	Puhdista ilma-aukko
Ruuvi ei pyöri	Ruuvissa on vieraita esineitä	Poista
	Murtopultti on hajonnut	Vaihda murtopultti
	Ruuvin käyttöhihna luistaa	Säädä hihna ja vaijeri
	Ruuvin käyttöhihna on katkennut	Vaihda hihna
Ruuvi ei pysähdy, kun vipu vapautetaan	Ruuvin käyttöhihnan säädöt ovat pielessä	Säädä hihna
	Ruuvin käyttöohjaimen säädöt ovat pielessä	Säädä ohjain
Lumilinko vaeltaa tiettyyn suuntaan	Renkaissa on eri paineet	Säädä rengaspaine

	Vain yksi pyörä vetää	Tarkasta pyörien lukot
	Jalakset on säädetty epätasaisesti	Säädä kaavinterä ja jalakset
	Kaavinterä on säädetty epätasaisesti	Säädä kaavinterä ja jalakset

## 1. KAAVINTERÄN JA JALASTEN SÄÄTÖ

Kaavinterä (1:V) ja jalakset (1:H) kuluvat pitkäaikaisen käytön jälkeen. Säädä kaavinterä (aina yhdessä jalasten kanssa) haluttuun etäisyyteen maasta. Kaavinterä ja jalakset voidaan kääntää toisin päin.

## 2. OHJAUSVAIJEREIDEN SÄÄTÖ



**Jos hihnojen vaihtaminen on tarpeen, ota yhteyttä jälleenmyyjään. Älä vaihda niitä itse.**

Kun hihnat vaihdetaan, ohjausvaijerit on säädettävä (katso alla).

1. Irrota sytytystulpan hattu.
2. Paina vipu alas (1:O tai 1:N). Vivussa tulisi olla jonkin verran vastusta, kun sitä painetaan, ja sen tulisi palautua päästämisen jälkeen.
3. Säädä vaijeri seuraavasti: Löysää lukkomutteri. Kierrä säätötanko haluamaasi asentoon sormien avulla. Kiinnitä säätötanko kiristämällä lukkomutteri.
4. Tarkista säätö uudelleen yllä olevan vaiheen 2 mukaisesti ja tee tarvittaessa säädöt uudelleen.

## SÄILYTYS



**Älä koskaan säilytä lumilinkoa, jonka säiliössä on bensiiniä, paikassa, jossa on huono ilmanvaihto. Bensiinihöyryt voivat päästä avotuleen, kipinöihin, savukkeisiin jne.**

Jos lumilinkoa on tarkoitus säilyttää yli 30 päivän ajan, seuraavia toimenpiteitä suositellaan:

1. Tyhjennä polttoainesäiliö.
2. Käynnistä ja käytä moottoria, kunnes se sammuu.
3. Vaihda moottoriöljy, jos sitä ei ole tehty 3 kuukauteen.
4. Poista sytytystulppa ja kaada hieman moottoriöljyä (noin 30 ml) aukkoon. Pyöritä moottoria pari kertaa. Kiinnitä sytytystulppa.
5. Puhdista koko lumilinko huolellisesti.
6. Voitele kaikki osat.
7. Tarkista lumilinko vaurioiden varalta. Korjaa tarvittaessa.
8. Korjaa mahdolliset maalivauriot.
9. Ruostesuoja metallipinnat.
10. Säilytä lumilinkoa sisätiloissa, jos mahdollista.

## VIKOJEN ILMETESSÄ

Valtuutetut huoltopalvelut suorittavat korjauksia ja takuuhuoltoa. Käytä vain alkuperäisiä varaosia. Suoritatko yksinkertaiset korjaukset itse? Käytä vain alkuperäisiä varaosia. Ne sopivat täydellisesti koneeseen ja helpottavat työtä huomattavasti. Varaosia on saatavana jälleenmyyjältä ja huoltoasemalta. Tilatessasi varaosia: Ilmoita malli, ostovuosi, moottorin malli ja tyyppinumero.

## Tekniset tiedot

Koneen malli	STG5556	STG6562	STG8062	STG901Q	ZLST901Q	STG1101Q	ZLST1101Q	STG1301Q	ZLST1301Q
Suurin heittoetäisyys (cm)	9–12	10–15	10–15	10–15	10–15	10–15	10–15	10–15	10–15
Lumen maksimisyvyys (cm)	50	50	50	50	50	50	50	50	50
Lumenpoistoleveys (cm)	56	62	62	62	62	70	70	76	76
Käynnistys	Sähköinen/ manuaalinen	Sähköinen/ manuaalinen	Sähköinen/ manuaalinen	Sähköinen/ manuaalinen	Sähköinen/ manuaalinen	Sähköinen/ manuaalinen	Sähköinen/ manuaalinen	Sähköinen/ manuaalinen	Sähköinen/ manuaalinen
Nettopaino (kg)	80	75	85			120	120	120	120
Moottoriöljy (5W-30 tai 5W-40)	0,6 l	0,6 l	1,1 l	1,1 l	1,1 l	1,1 l	1,1 l	1,1 l	1,1 l
Polttoaineen tyyppi	Bensiini	Bensiini	Bensiini	Bensiini	Bensiini	Bensiini	Bensiini	Bensiini	Bensiini
Melu (LWA, K=3dB(A))	105	110	104			107	107	106	
Tärinä (K= 1,5 m/s)									

**SUOMITRADING**

RealParkinkatu 9, 37550 Lempäälä

[asiakaspalvelu@suomitradng.fi](mailto:asiakaspalvelu@suomitradng.fi)

## Timco 7 HP snöslunga bruksanvisning

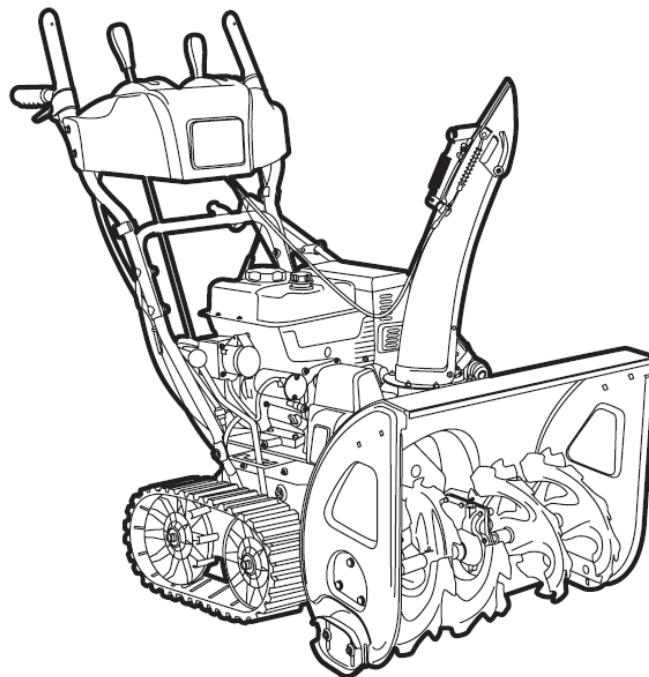

SAP: 103358105  
EAN: 6438014384344

## 1. ALLMÄNT



Denna symbol indikerar en FARA. Om anvisningarna inte följs noggrant kan det leda till allvarliga personskador och/eller materiella skador.

### 1. SYMBOLER

Maskinen har följande symboler. De påminner dig om ting som är relevanta när du använder maskinen. Symbolernas innebörd:



Varning:



Läs och förstå innehållet i bruksanvisningen före du använder maskinen.



Ta bort tändstiftshatten och läs den tekniska litteraturen innan du utför någon reparation eller underhåll.



Fara - roterande fläkt.



Fara - roterande skruv.

Håll händerna borta från utkastet



Håll händer och fötter på avstånd från de roterande delarna.



Risk för brännskada



Håll kringstående på ett säkert avstånd från maskinen. Rikta aldrig utkastet mot andra personer.



Använd hörselskydd.



## 2. SÄKERHET

### 2.1 ALLMÄNT

- Läs bruksanvisningen noggrant före användning. Lär dig alla reglage och hur du använder maskinen på rätt sätt.
- Låt inte någon som inte bekantat sig med bruksanvisningen använda maskinen. Låt inte barn använda produkten. Lokala bestämmelser kan innebära åldersbegränsningar för användaren.
- Använd aldrig maskinen om det finns andra personer, särskilt barn eller djur, i närheten.
- Kom ihåg att användaren är ansvarig för eventuella skador som åsamkas kringstående och deras egendom.
- Var försiktig så att du inte snubblar eller ramlar, särskilt när du backar med maskinen.
- Använd aldrig snöslungan om du är påverkad av alkohol eller läkemedel, eller om du är trött eller sjuk.

### 2.2 FÖRBEREDELSE

- Kontrollera det område som ska rengöras och avlägsna alla lösa eller främmande föremål.
- Koppla från alla reglage innan du startar motorn.
- Använd aldrig snöslungan utan lämpliga kläder. Använd skor som ger bättre grepp på hala ytor.
- Varning – bensin är mycket brandfarligt.
  - a. Förvara alltid bensin i behållare som är särskilt avsedda för detta ändamål.
  - b. Fyll endast på bensin utomhus och rök aldrig när du fyller på bränsletanken.
  - c. Fyll på bensin innan du startar motorn. Ta aldrig bort påfyllningslocket eller fyll på bensin när motorn är igång eller fortfarande varm.
  - d. Skruva fast påfyllningslocket ordentligt och torka av eventuellt stänk.
    - Justera skruvens höjd så att den inte slår i ytan på grusvägen.
    - Gör aldrig några justeringar när motorn är igång (om inte annat anges i bruksanvisningen).
    - Låt snöslungan vänja sig vid utomhustemperaturen innan den används.
    - Använd alltid skyddsglasögon eller visir vid användning och underhåll.

**WARNING!** Maskinen genererar ett elektromagnetiskt fält under drift. I vissa fall kan den störa aktiva eller passiva medicinska implantat. För att undvika allvarliga eller dödliga skador rekommenderar vi att personer som använder implantat kontaktar implantattillverkaren eller sin läkare för mer information innan de använder maskinen. Det deklarerade totala vibrationsvärdet har uppmätts med en standardiserad testmetod och är jämförbart. Det totala deklarerade vibrationsvärdet kan också användas för en preliminär exponeringsbedömning.



#### **Kvarstående risker**

**Alla kvarvarande riskfaktorer kan inte elimineras, även om maskinen används i enlighet med föreskrifterna. Följande faror kan uppstå på grund av verktygets konstruktion:**

1. Lungskador om en effektiv dammask inte används.
2. Hörselskador om effektiva hörselskydd inte används.

### 2.3 ANVÄNDNING

- Håll händer och fötter på avstånd från de roterande delarna. Håll dig alltid borta från utkastet.
- Snöslungan får inte användas för något annat ändamål än snöröjning.
- Var försiktig när du använder maskinen på grusvägar, trottoarer och vägar. Se upp för dolda faror och trafik.

- Rikta aldrig utkastet mot en allmän väg eller trafik.
- Om snöslungan träffar ett främmande föremål ska du stanna motorn, ta bort tändstiftshatten och noggrant inspektera maskinen för att se om den är skadad. Reparera skadan innan du använder maskinen igen.
- Om maskinen börjar vibrera onormalt, stanna motorn och ta reda på orsaken. Vibrationer är oftast ett tecken på ett problem.
- Stoppa motorn och ta bort tändstiftshatten:
  - a. Om maskinen vandrar i fel riktning.
  - b. Om skruvhuset eller utkastet är igensatt och behöver rengöras.
  - c. Före reparationer och justeringar påbörjas.
- Före rengöring, reparation och kontroll måste du se till att de roterande delarna har stannat och att alla reglage är fränkopplade.
- Innan du lämnar maskinen utan uppsikt ska du koppla från alla reglage, lägga växelspaken i neutralläge, stoppa motorn och ställa stoppknappen i läge OFF.
- Använd aldrig motorn inomhus, förutom när den flyttas till eller från förvaring. Se i så fall till att dörren till förvaringsstället är öppen. Avgaserna är giftiga.
- Kör aldrig längs med backar. Kör rakt upp och ner för backen. Var försiktig när du ändrar riktning i en backe. Undvik branta sluttningar.
- Använd aldrig maskinen med otillräckliga skydd eller utan säkerhetsanordningar.
- Befintliga säkerhetsanordningar får inte avlägsnas eller sättas ur funktion.
- Ändra inte motorregulatorinställningen och använd inte höga varvtal. Risken för personskador ökar när motorn körs på höga varvtal.
- Använd aldrig snöslungan i närheten av byggnader, bilar, fönster, sluttningar etc. utan att placera utkastarstyrningen korrekt.
- Håll alltid barn borta från användningsområdet. Se till att en annan vuxen övervakar barnen.
- Överbelasta inte maskinen genom att köra den för fort.
- Var försiktig när du backar. Se upp för hinder bakom dig före och under backningen.
- Rikta aldrig utkastet mot andra personer. Låt ingen stå framför maskinen.
- Koppla från skruvens koppling när snöslungan flyttas eller inte används. Kör inte för fort på hala underlag när du flyttar maskinen.
- Använd endast tillbehör som godkänts av maskintillverkaren.
- Använd aldrig snöslungan vid dålig sikt eller utan tillräcklig belysning.
- Se till att du har bra balans och ett stadigt grepp om handtaget.
- Använd aldrig snöslungan på ett tak.
- Rör inte vid motordelarna, eftersom de blir varma under drift. Risk för brännskador.

## **2.4 UNDERHÅLL OCH FÖRVARING**

- Dra åt alla muttrar och bultar för att säkerställa att maskinen är i säkert skick. Kontrollera säkerhetsbultarna regelbundet.
- Använd endast reservdelar i original. Användning av andra reservdelar, även om de passar maskinen, kan medföra risk för personskador.
- Förvara aldrig en maskin med bensin i tanken i en byggnad där bensinångor kan komma i kontakt med öppen eld eller gnistor.
- Låt motorn svalna före du ställer maskinen ett stängt utrymme.

- Kontrollera förvaringsanvisningarna före förvaring.
- Byt ut skadade varnings- och instruktionsetiketter.
- Låt motorn gå i några minuter med skruven påkopplad efter användning. Detta förhindrar att skruven fryser fast.

Den faktiska vibration som maskinen alstrar under drift kan skilja sig från det deklarerade totalvärdet, beroende på hur maskinen används.

För att skydda användaren måste säkerhetsåtgärder identifieras baserat på en bedömning av exponeringen under verkliga driftförhållanden (med hänsyn till alla delar av driftscykeln, t.ex. tiden då maskinen är avstängd och när den går på tomgång).

### 3. INSTALLATION

Observera: Instruktionerna förutsätter att användaren står bakom snöslungan.

1. Öppna förpackningen och kontrollera alla delar mot monterings-schemat. Kontakta din återförsäljare om någon del saknas.
2. Montering av handtaget - steg 1: montera handtaget med två M8×40 bultar (1), två brickor (2) och två flänsmuttrar (3). Rikta in fästhålén på höger sida (se figur 2).

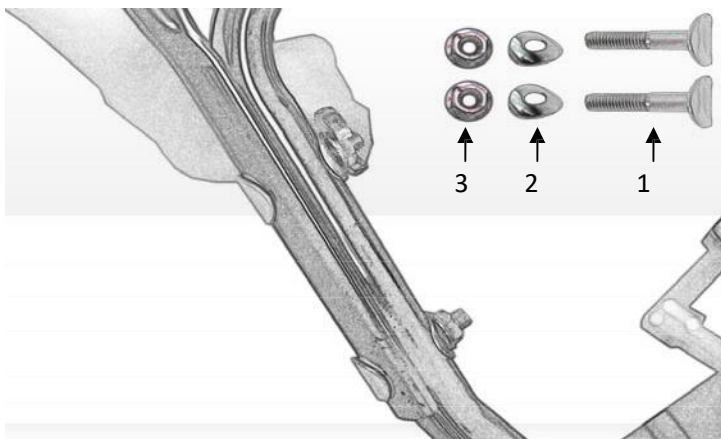

(Figur 2)

3. Montering av handtaget - steg 2:

- A.** modell STG556 (6562): utför installationen enligt figur 3. Fäst två M8×40 bultar (4), två brickor (5) och två flänsmuttrar (6) samt styrarmens fäste (7) i monteringshålén på vänster sida.
- B.** Andra modeller: utför installationen enligt figur 4. Fäst två M8×45 bultar (8), två brickor (9) och två flänsmuttrar (10) samt styrarmens fäste (11) i monteringshålén på vänster sida.

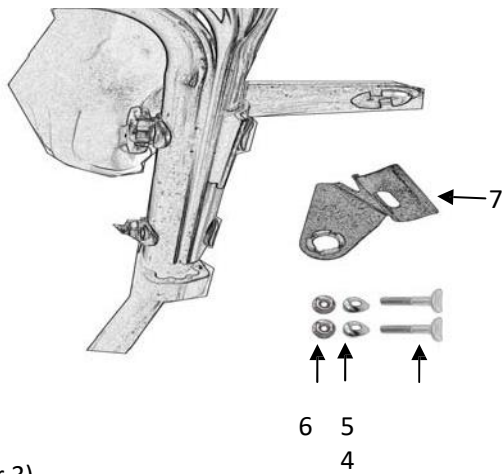

(Figur 3)

4 Montera styrarmen:

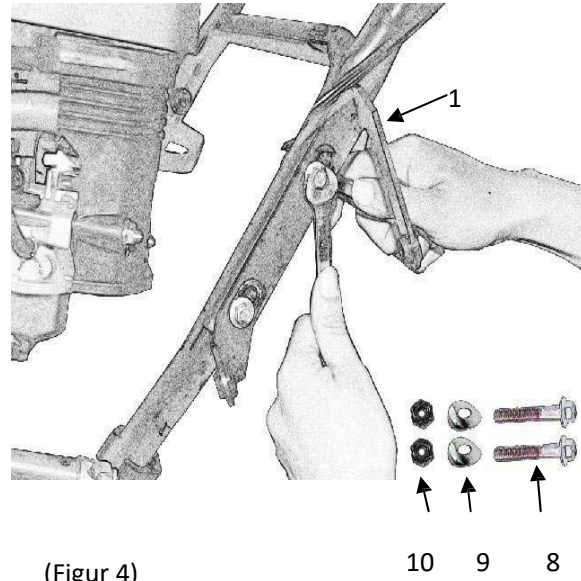

(Figur 4)

A. Modell STG5556 (6562) (se figur 5). För in styrarmen (12) genom botten på armen (7) enligt figur 3 och tryck in stiftet (13) genom styrarmen (12) så att det griper in i hjulaxeln.

B. Andra modeller (se figur 3). För in styrarmen (14) genom botten på armen (11) enligt figur 4 och tryck in stiftet (15) genom styrarmen (11) så att det griper in i leden.

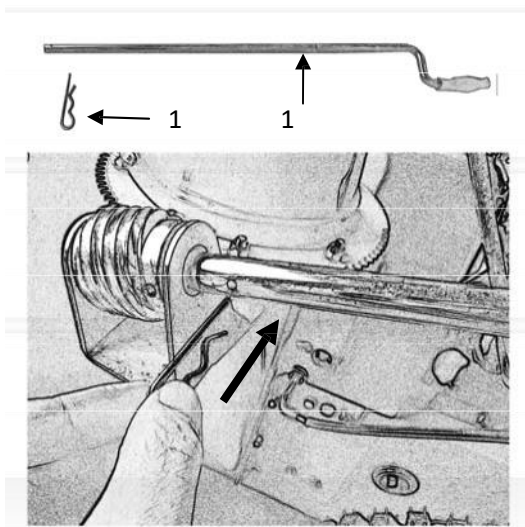

(Figur 5)

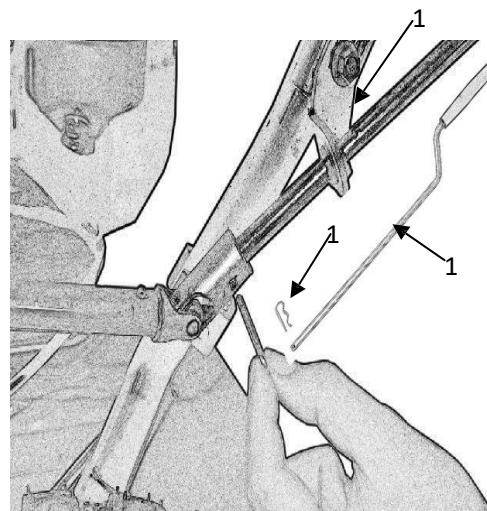

(Figur 6)

5. Montering av utkastet: Placera plastringen (16) under utkastet (17) i utkasthållaren (18), se figur 7. Fäst utkastets klämma (19) och de två brickorna (20) med skruvar (21), M6 brickor (22) och M6 låsmuttrar (23), se figur 8.

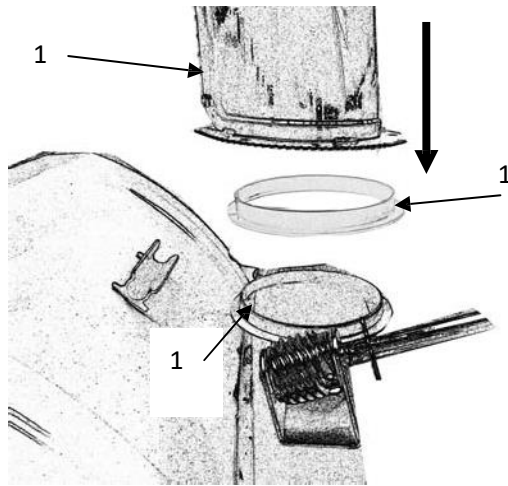

Figur 7

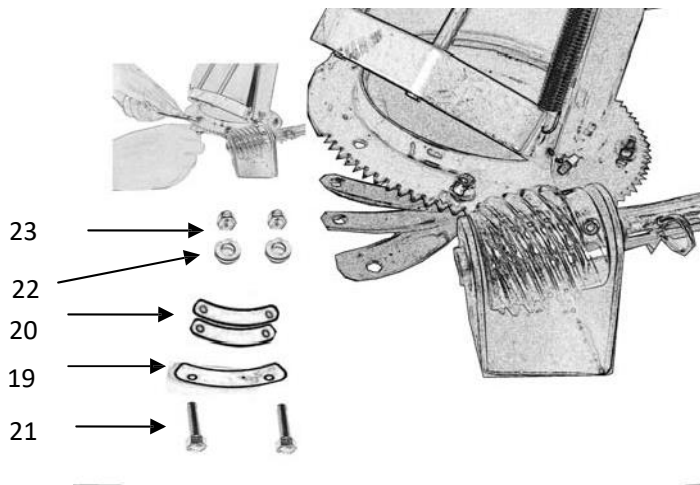

(Figur 8)

6. Installation av vajern för utkastet: Fäst änden av vajern (24) i utkastets styrplatta, justera vajerns längd och dra åt den (se figur 9).

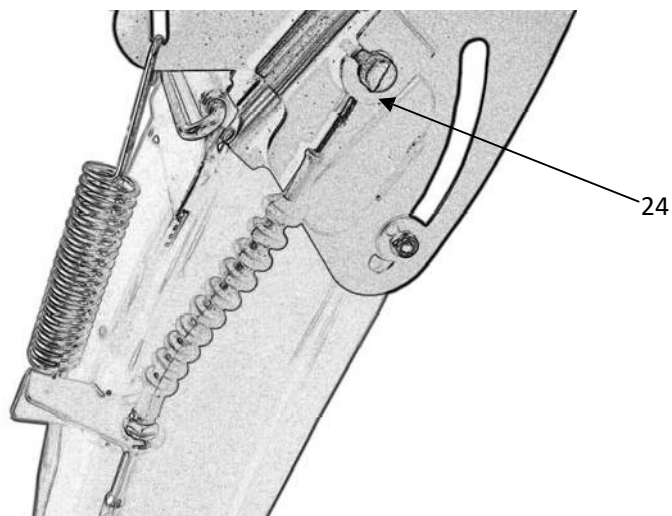

(Figur 9)

7. Montering av gasreglage och reglaget för utkastets styrplatta: För in reglagen (25) genom skyddshylsorna (26) och fäst dem (se figur 10).

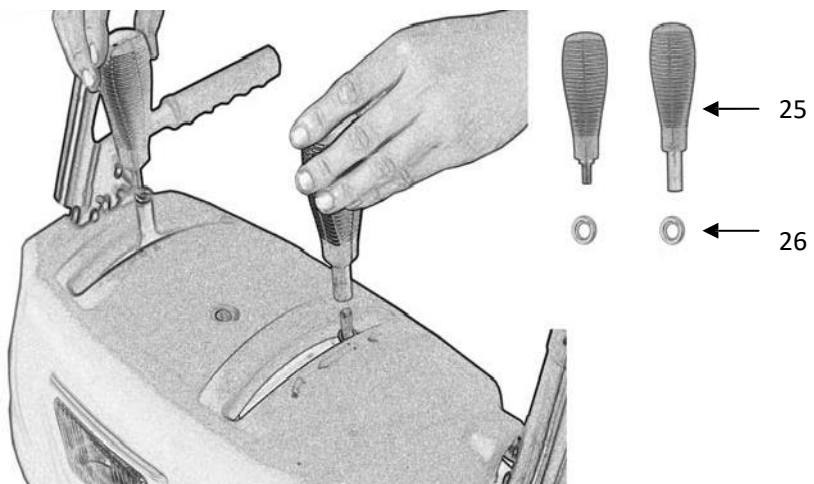

(Figur 10)

8. Montering av växelspaken: Montera växelspaken (27), fjädern (28), brickan (29) och stiftet (30) på växelplattan (31) under växellådan och på växelskaftet (32) enligt figur 11.

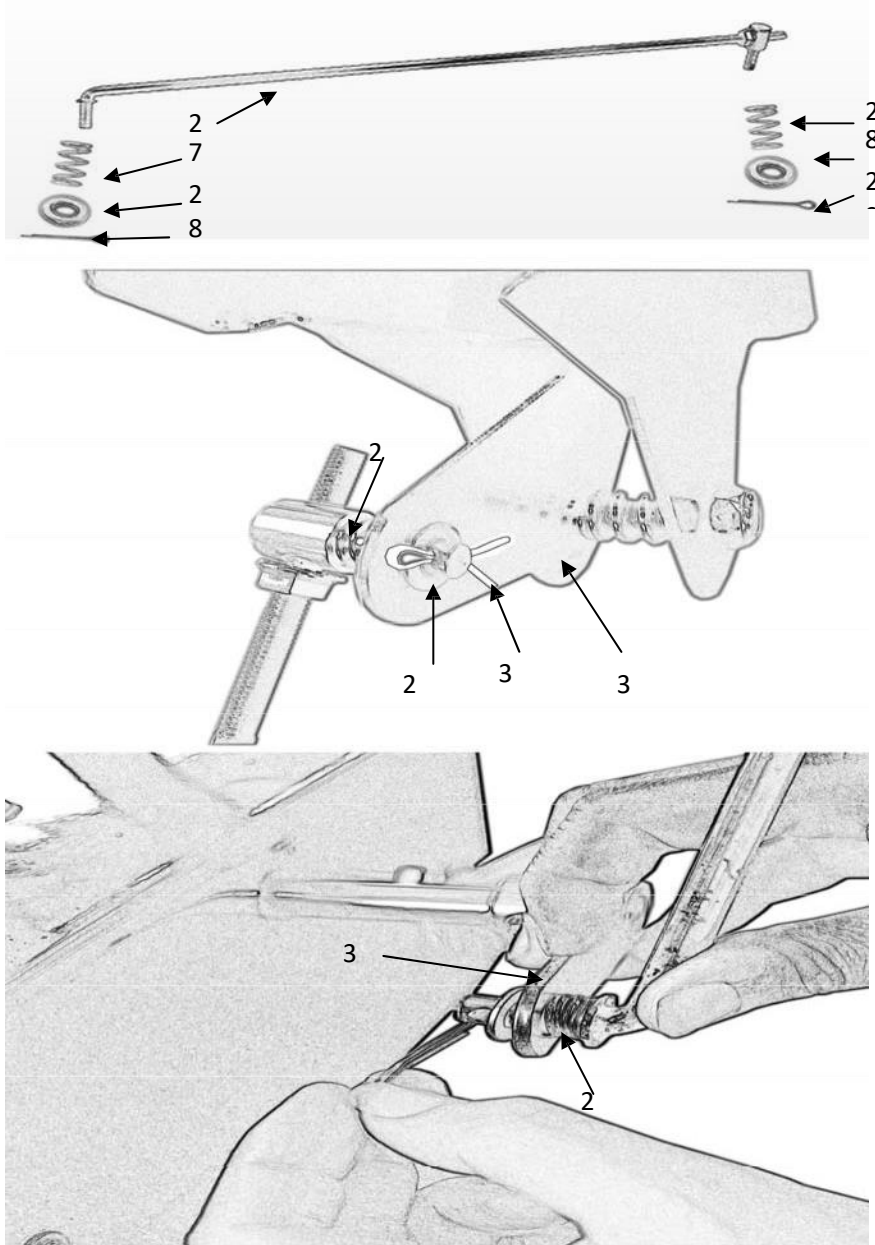

(Bild 11)

9. På vissa modeller måste glidskenorna installeras separat. Montera dem enligt figur 12. Sätt i fyra M8 bultar (33) genom glidskenorna (34) på vardera sidan av höljet och säkra med brickor (35) och muttrar (36).

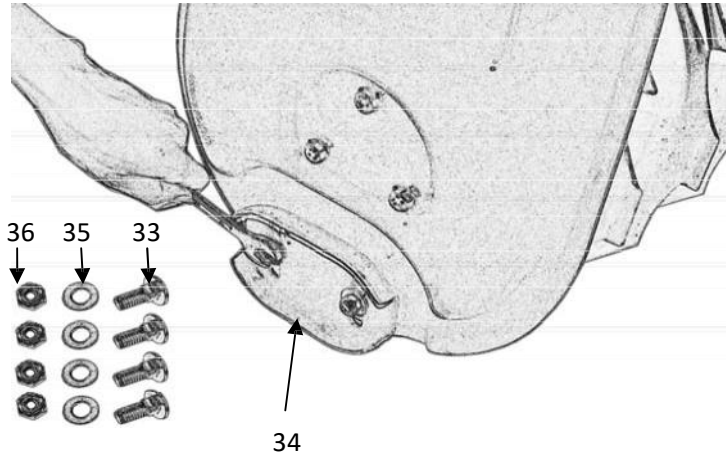

Maskinens reglage

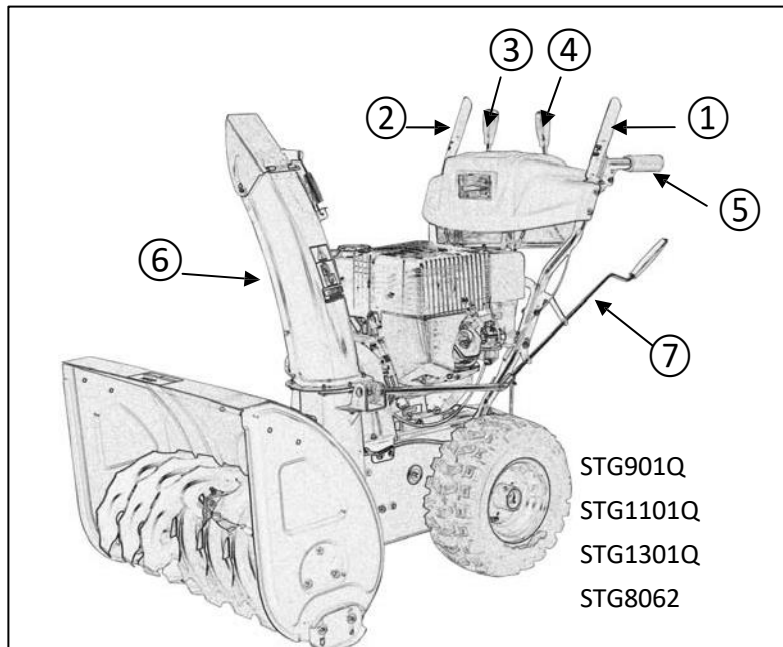

- ① Styrspak för snön
- ② Manöverspak/Växelspak
- ③ Spak för utkastets styrplattaUpp-
- ④ värmningsspak
- ⑤ Utkastet
- ⑥ Styrspak för utkastet
- ⑦ Styrspak för larvband
- ⑧
- ⑨ Spak för val av funktion

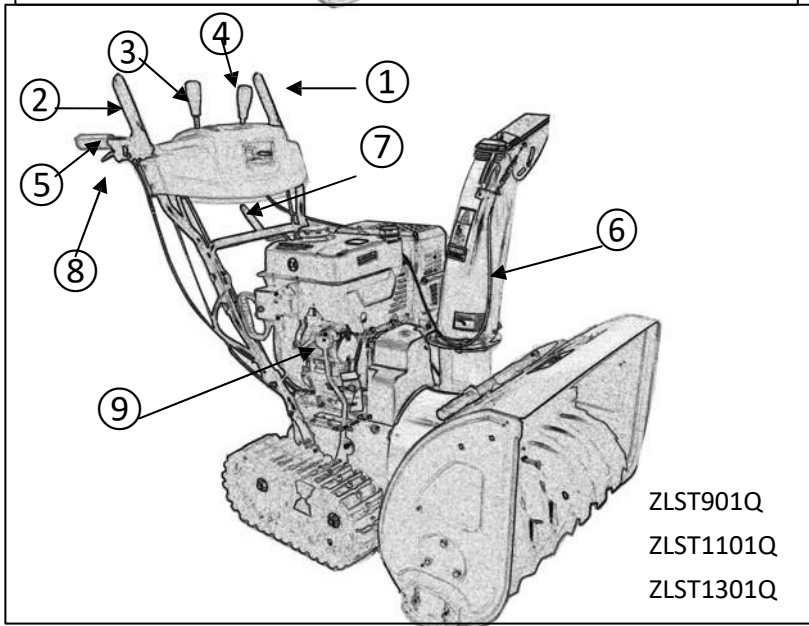



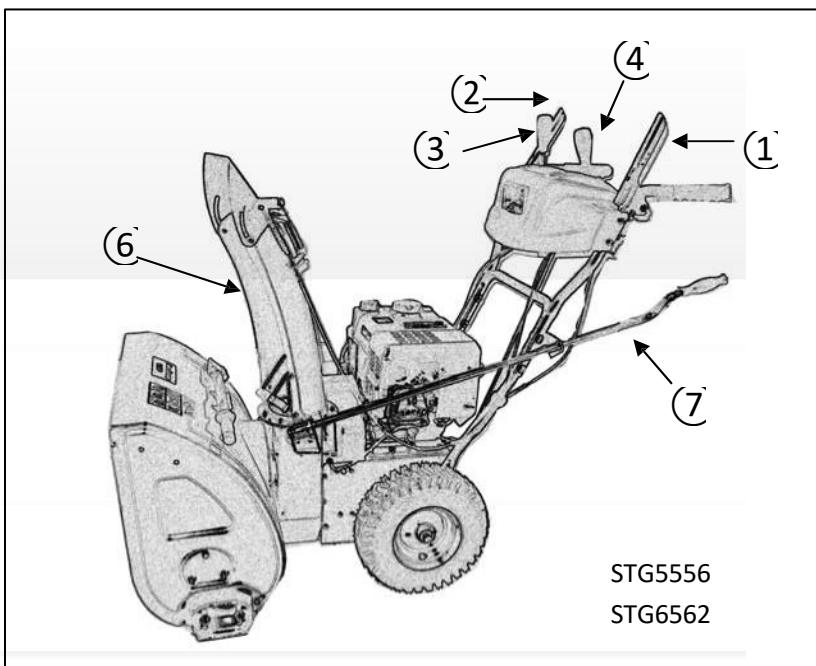

## 4. Starta motorn

### 4.1 DELAR OCH REGLAGE

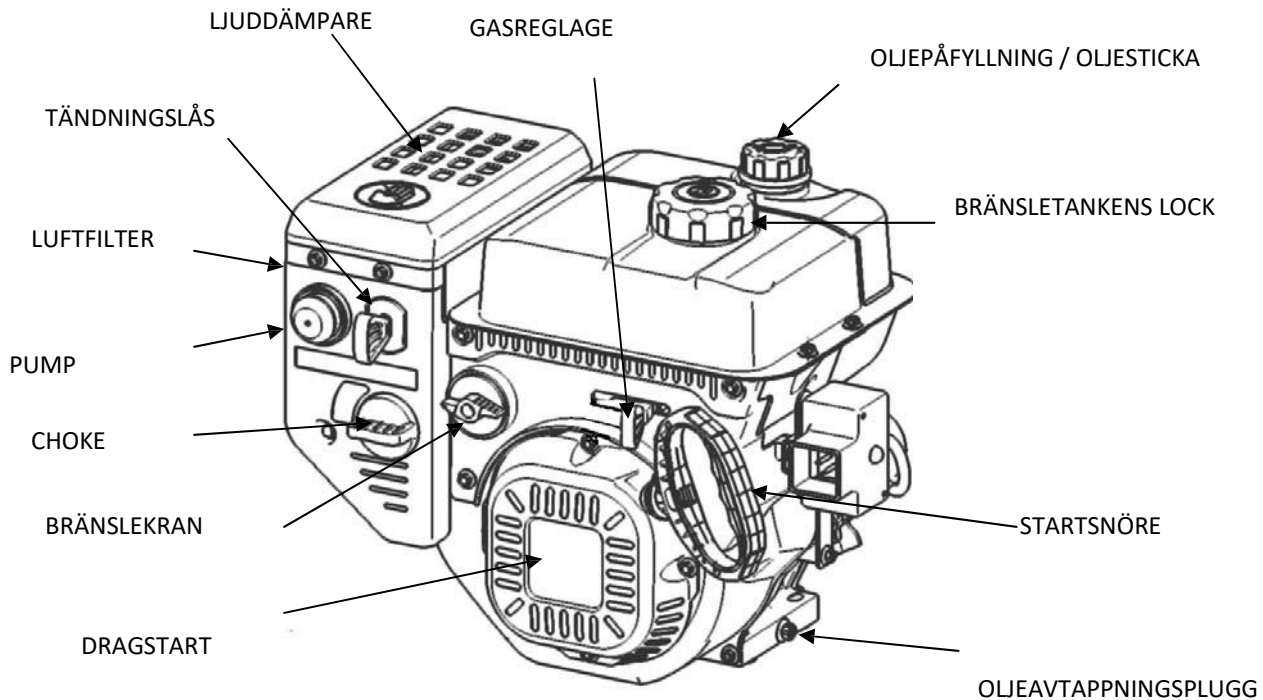

VARNING: Maskinen levereras från fabriken utan motorolja. Fyll på motorn före första användning.

Motoroljemängd: 0,6 liter för motorer med 5,5-7 hk, 1,1 liter för motorer med 8-13 hk.

## 4.2 KONTROLL AV MOTOROLJENIVÅN

Se till att maskinen står på en jämn yta när du kontrollerar oljenivån.

5. Ta av oljelocket och oljestickan och torka av stickan.

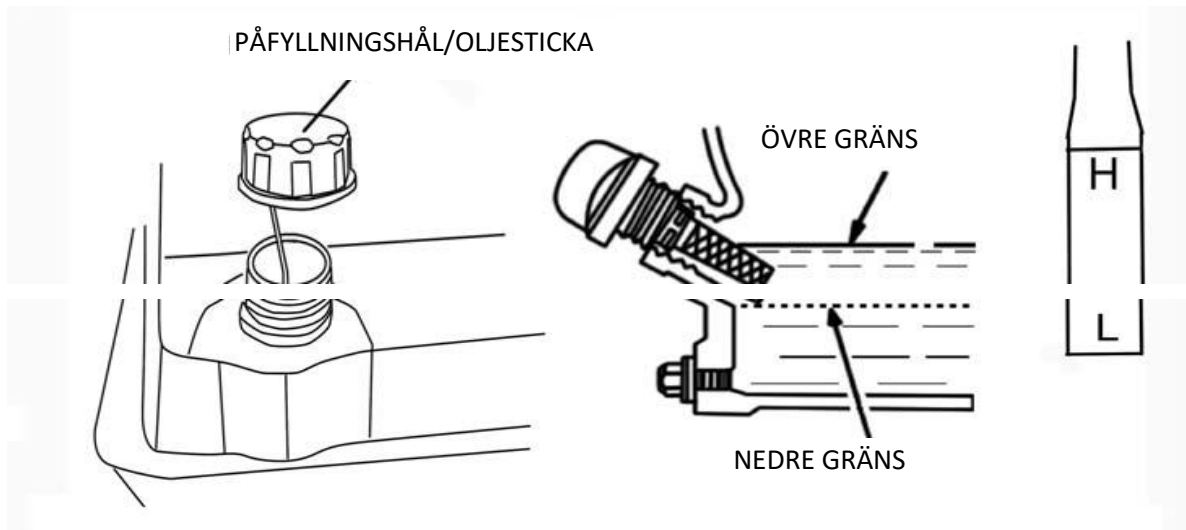

6. Sätt tillbaka oljestickan på plats utan att skruva fast den. Ta bort oljestickan igen och kontrollera oljenivån.

7. Om oljenivån är låg, fyll på rekommenderad mängd olja upp till påfyllningshålets kant.



**Oljenivån får aldrig överstiga markeringen FULL. Detta leder till överhettning av motorn. Om oljenivån överstiger markeringen FULL måste olja tappas ur motorn tills rätt nivå har uppnåtts. Kontrollera alltid oljenivån före användning. Snöslungan måste stå på ett plant underlag då du kontrollerar oljenivån.**

8. Dra åt oljepåfyllningslocket ordentligt.

### OBSERVERA

Det kan uppstå motorskador om du använder apparaten med en för liten mängd motorolja.

Varningssystemet för låg oljenivå (vissa motortyper) stänger av motorn om oljenivån sjunker under en säker nivå. Kontrollera ändå alltid motorns oljenivå före start för att undvika oväntade motorstopp.

## 4.3 BYTA MOTOROLJA

Töm ut den använda oljan då den är varm. Den varma oljan rinner snabbare och tömmer motorn helt från olja.

4. Placera en lämplig behållare under motorn och öppna påfyllningslocket. Öppna edan avtappningspluggen.

5. Vänta tills den gamla oljan har runnit ut helt. Dra åt avtappningspluggen ordentligt. Kassera använd olja på korrekt sätt.

Du kan t.ex. föra den till närmaste servicestation i en lämplig behållare. Släng inte olja bland vanligt avfall och häll den inte i avloppet.

6. Fyll på ny motorolja när motorn står på ett plant underlag, upp till toppen av oljestickan.

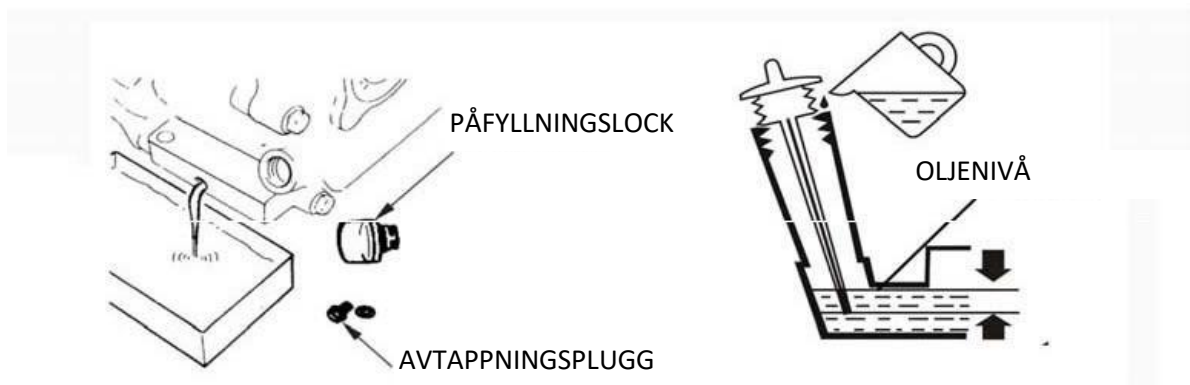

Motoroljevolym: 5,5-7 hk 0,6 liter, 8-13 hk 1,1 liter.

4.4 Dra åt oljepåfyllningslocket ordentligt.

#### REKOMMENDATIONER FÖR MOTOROLJA

Motoroljan spelar en viktig roll för motorns effektivitet och livslängd. Använd fyrtaktsolja.

SAE 5W-30 är lämplig för allmänt bruk. Andra viskositeter som visas i diagrammet kan användas när omgivningstemperaturen ligger inom det område som uppges i tabellen.

SAE-viskositeten och -klassificeringen finns på API-etiketten på oljedunken. Vi rekommenderar att du använder API SERVICE-olja i kategori SE eller SF.

SAE-viskositetsklasser

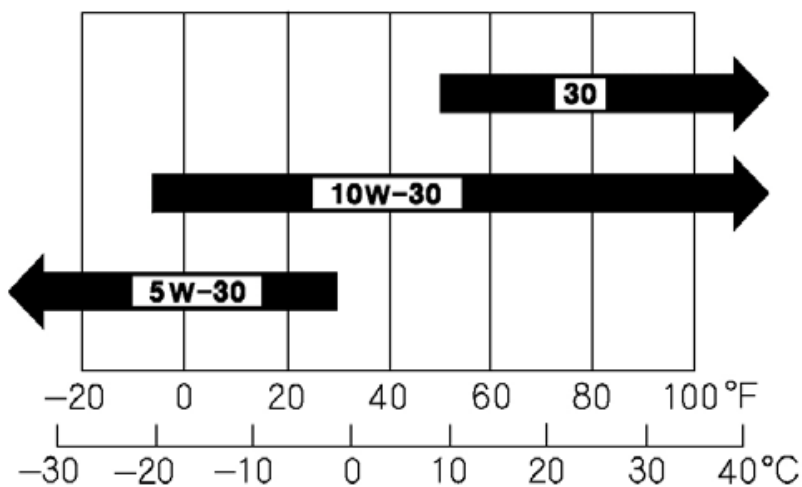

FYLL PÅ BRÄNSLETANKEN

OBSERVERA! Tänk på att vanlig blyfri bensin blir gammalt. Köp inte mer bensin än du förbrukar under en 30-dagarsperiod.

Du kan även använda miljöbensin, dvs. alkylatbensin. Sammansättningen av denna typ av bensin är mindre skadlig för människor och djur.



**Bensin är mycket brandfarligt. Förvara alltid bensin i behållare som är särskilt avsedda för detta ändamål.**



Förvara bensin på en sval, väl ventilerad plats - inte inne i en bostad. Förvara bensinen utom räckhåll för barn.



Fyll endast på bensin utomhus och rök aldrig när du fyller på bränsletanken. Fyll på bränsle före du startar motorn. Ta aldrig bort påfyllningslocket eller fyll på bensin när motorn är igång eller fortfarande varm.

Fyll inte bensintanken helt och hållet. Skruva fast påfyllningslocket ordentligt och torka av eventuellt stänk.

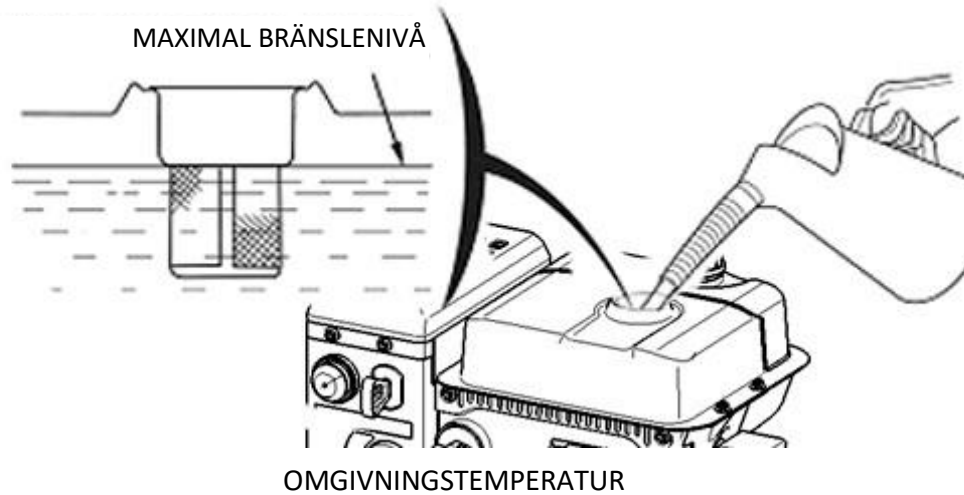

#### 4.6 STARTA MOTORN

1. Vrid bränslekranen till ON.

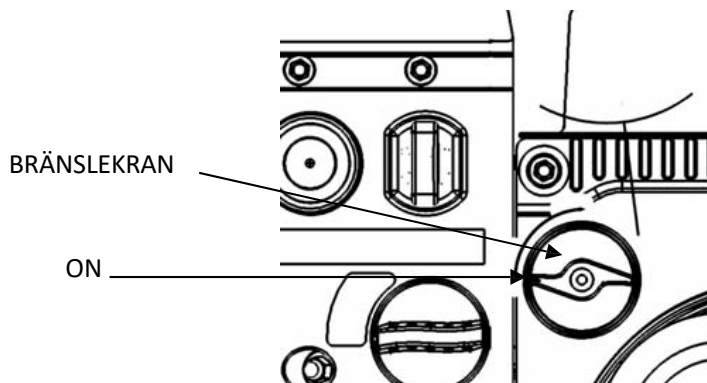

2. Vrid choken till CLOSE för att starta en kall motor. När du startar en varm motor ska du vrida choken till OPEN. Figuren visar motorns chokespak.

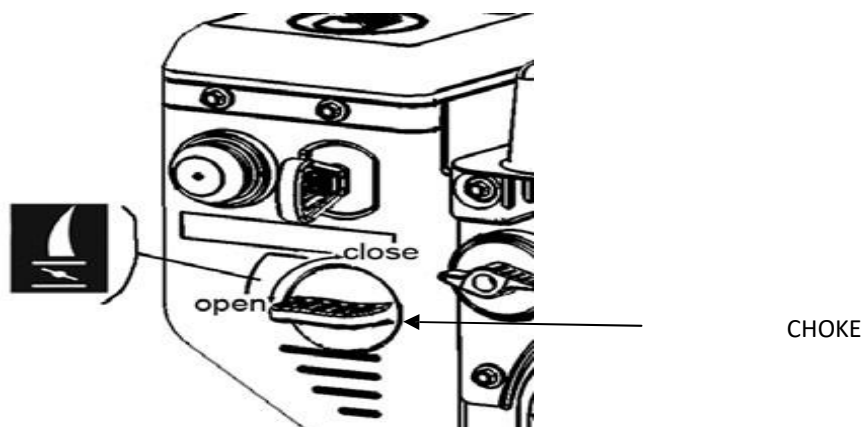

3. Tryck gasreglaget från läget SLOW (långsamt) ca en tredjedel av vägen till läget FAST (snabbt). Figuren visar motorns gasreglage.

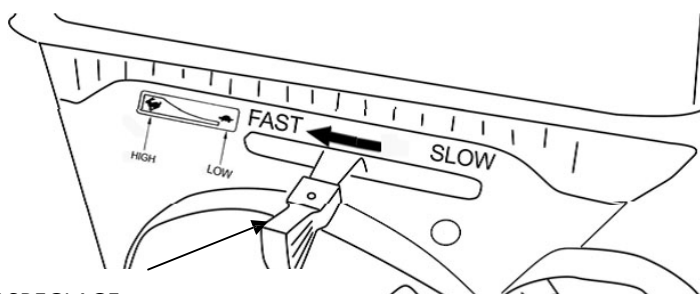

GASREGLAGE

#### 4. Motorbrytare

Motorbrytaren slår på och av tändningssystemet. En nyckel måste sättas i motorbrytaren för att motorn ska kunna startas.

Ta ut nyckeln för att stänga av motorn.

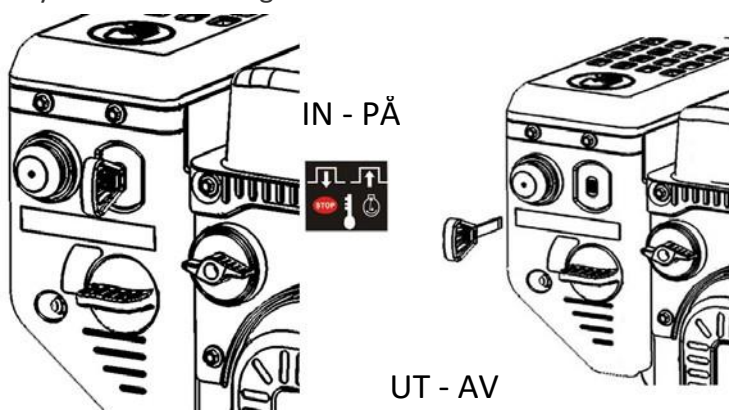

5. Pumpen gör att du kan mata in mer bensin i förgasaren när du startar motorn vid låga temperaturer.

Tryck inte på pumpen mer än tre gånger.

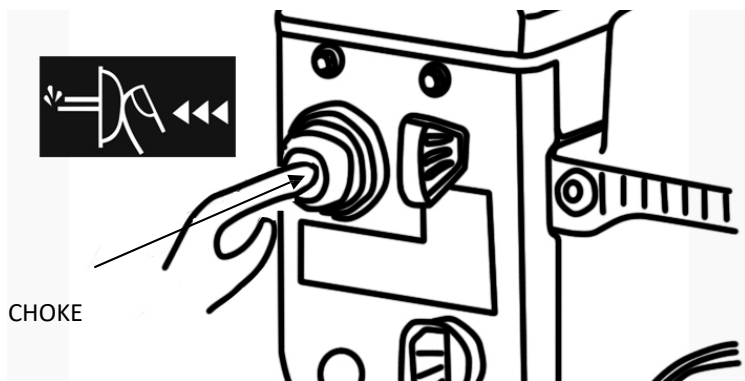

6. Starta motorn

DRAGSTART (alla motortyper):

Dra i dragstarten till första kännbara motstånd. Dra sedan snabbt i startsnöret. För långsamt tillbaka startsnöret till ursprungsläge.

ELSTART (vissa motortyper):

Koppla försiktigt in kontakten i uttaget och tryck på startknappen. När motorn är igång, koppla ur kontakten.

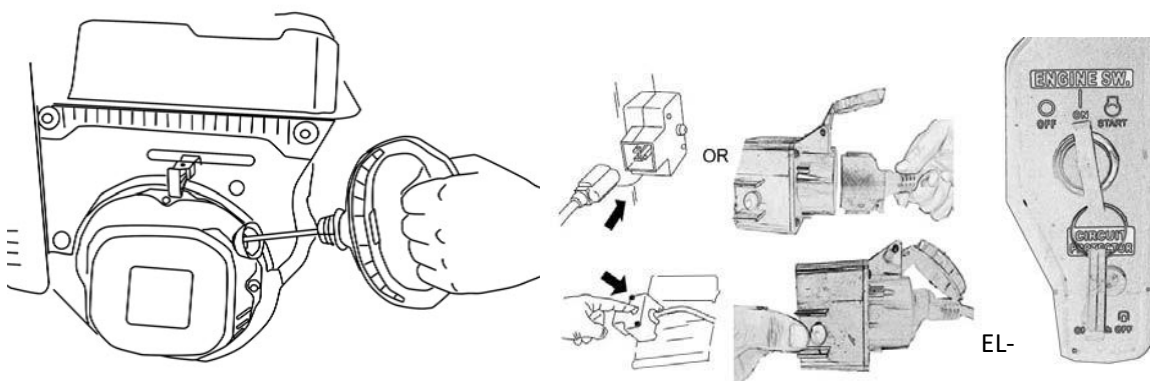

## 5 . ANVÄNDA SNÖSLUNGAN

### 5.1 Reglering av skruven

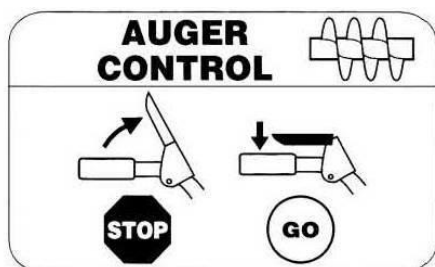

Spaken för skruvens koppling sitter på det vänstra handtaget. Tryck spaken mot handtaget för att koppla skruven och starta snöröjningen. Släpp spaken för att stoppa skruven.

### 5.2 Köra

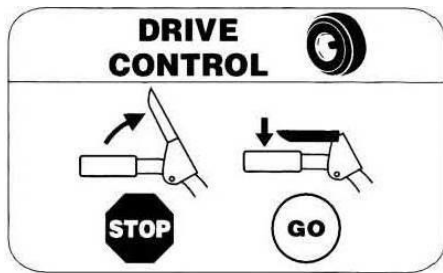

Drivreglagespaken sitter på höger handtag. Tryck spaken mot handtaget för att koppla hjuldragkraften. Släpp spaken för att stoppa skruven.

### 5.3 Styrning av utkastet

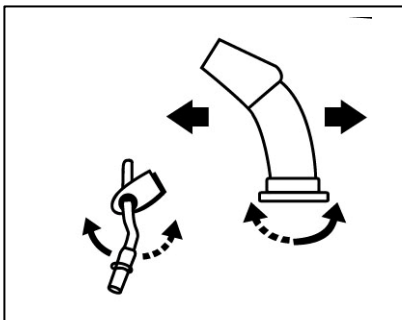

Riktningsslaget för utkastet sitter på snöslungans panel.

Ändra snökastningens riktning genom att vrida reglaget för kastning enligt följande: Vrid medurs för att vrida utkastet åt höger.

Vrid moturs för att vrida utkastet åt vänster.

### 5.4 Låsning av vänster och höger spak:

**Maskinens spakar kan låsas genom att trycka ned drivreglagespaken och skruvspaken. Skruvspaken förblir nedtryckt när du släpper spaken.**

### 5.5 Styrning av snöslunga med larvband

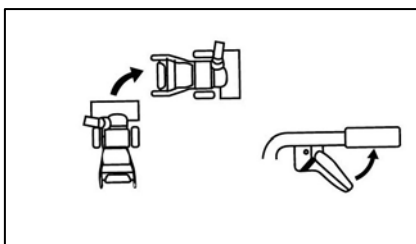

Dra i höger spak för att svänga åt höger

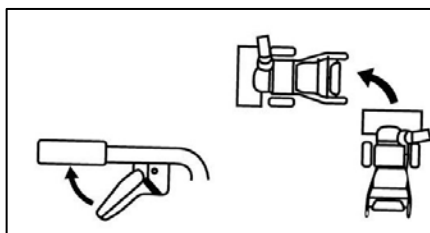

Dra i vänster spak för att svänga åt vänster

### 5.6 Val av funktion för snöslungor med larvband

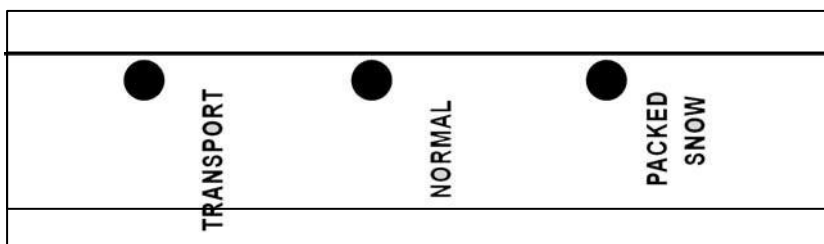

- ① Transport: Maskinen flyttas utan snöröjning.
- ② Normal: Maskinen är i normalt driftläge.
- ③ Packad snö: Maskinen används för att avlägsna tung eller fast snö.

OBSERVERA: Vid byte av läge, tryck ned handtaget så att maskinens front är något över marken för att förhindra att spaken vrids.

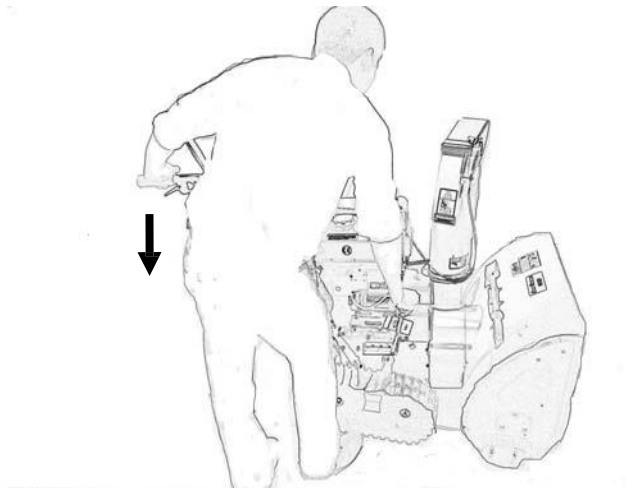

#### UPPSTART

1. Starta motorn enligt anvisningarna ovan. Låt motorn gå några minuter före användning.
2. Justera utkastreglaget.
3. Vrid på manöverspaken och ställ in utkastet så att snön kastas i vindriktningen.



**Växelspaken får inte vidröras om skruvspaken är nedtryckt.**

4. Sätt växelspaken i rätt läge.
5. Tryck ned skruvspaken för att aktivera skruven och utkastet.



**Se upp för den roterande skruven. Håll händer, fötter och lösa kläder borta från maskinens rörliga delar.**

6. Tryck ned spaken för skruvens koppling. Snöslungan rör sig nu framåt eller bakåt beroende på vilken växel du väljer.

#### 5.8 TIPS FÖR ANVÄNDARE



**Ljuddämparen och dess omgivande delar värms upp när motorn är igång. Risk för brännskador.**

1. Kör alltid motorn med fullt eller nästan fullt gaspådrag.
2. Anpassa hastigheten efter förhållandena. Använd växelspaken för att justera hastigheten.
3. Snöröjningen är mer effektiv direkt efter ett snöfall.
4. Kasta alltid snön i vindens riktning, om det är möjligt.
5. Justera glidskenorna med skruvarna (1:H) efter markförhållandena:
  - Om underlaget är plant, t.ex. asfalt, bör glidskenorna vara ca 3 mm under skrapbladet.
  - Om underlaget är ojämnt, t.ex. en grusväg, bör glidskenorna vara ca 30 mm under skrapbladet.





Justera alltid glidskenorna så att grus och sten inte hamnar i snöslungan. Stenar som slungas ut från maskinen kan orsaka personskador.

Se till att glidskenorna justeras på samma sätt på bägge sidor.

5. Justera hastigheten så att snön slungas ut jämnt ur maskinen.



Om snö har packats i utkastet ska du inte försöka ta bort den förrän du har:

- Släppt båda kopplingsspakarna.
- Stoppat motorn.
- Avlägsnat tändstiftshatten.
- Stick inte in handen i utkastet eller skruven. Använd det medföljande rensningsverktyget.

## 6. UNDERHÅLL

### 6.1. SERVICEPROGRAM

Punkt	Intervall	Typ
Byte av motorolja	Efter 2 timmar och därefter var 20:e timme	SAE 5W30
Drivremmar, kontrollera	Efter 2 timmar och därefter årligen	
Leder, smörj in	En gång om året	10W olja
Däcktryck, kontrollera	Var 50:e timme	
Tändstift, kontrollera/byt ut	Var 100:e timme	Champ. N11YC, LD F7RTC

### 6.2 TÄNDSTIFT

Kontrollera tändstiftet en gång om året eller var 100:e drifttimme. Rengör tändstiftet eller byt ut det om spetsen är utbränd. Motortillverkaren rekommenderar följande tändstift: LD F7RTC eller motsvarande. Korrekt spetsavstånd: 0,7-0,8 mm

### 6.3 FÖRGASARE

Förgasaren är justerad på fabriken. Om justering är nödvändig, kontakta en auktoriserad serviceverkstad.

**6.4 Byte av säkerhetsbult: För att skydda skruvens växellåda kan säkerhetsbulten gå av under drift. Maskinens panelplatta har extra skruvar och sprintar.**

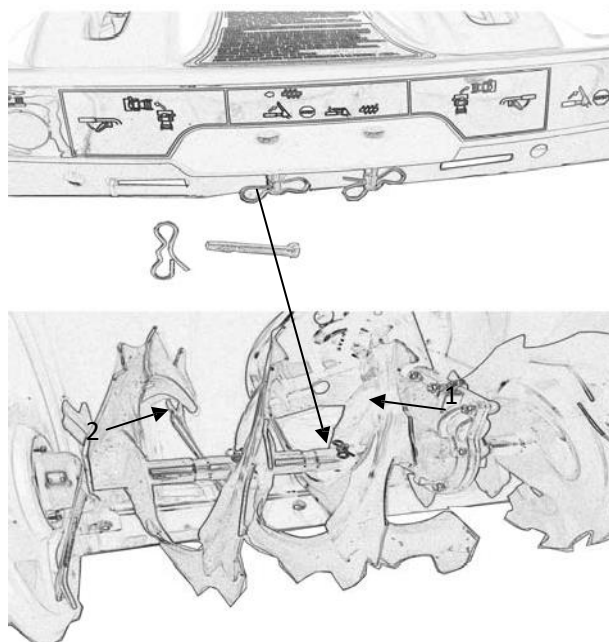

## UNDERHÅLL OCH REPARATIONER



Underhåll får inte utföras förrän:

- Motorn has stannat.
- Tändstiftskabeln har kopplats bort.

Om instruktionen säger att maskinen ska lyftas framifrån och placeras på skruvhuset, måste bränsletanken tömmas.



Töm bränsletanken utomhus när motorn är kall. Rök inte. Töm bränsletanken i en behållare för bensin.

## FELSÖKNING

Problem	Möjlig orsak	Lösning
Motorn startar inte.	Tändstiftet är dränkt.	Fortsätt försöken att starta motorn med full gas med choken i läget OFF.
	Bränslet är gammalt eller innehåller	Töm bränsletanken och fyll på nytt
	Övrigt	Kontrollera startprocedurerna i denna bruksanvisning.
Motorn är svårstartad eller går dåligt.	Defekt tändstift.	Byt ut tändstiftet.
	Lufthålet i tanklocket är blockerat.	Rengör lufthålet.
Skruven roterar inte.	Det finns främmande föremål i skru-	Ta bort föremålen.
	Säkerhetsbulten har gått av.	Byt ut säkerhetsbulten.
	Skruvens drivrem slirar.	Justera rem och vajer.
	Skruvens drivrem har gått av.	Byt ut drivremmen.
Skruven stannar inte när spaken släpps.	Skruvens drivrem är felaktigt justerad.	Justera drivremmen.
	Skruvspaken är felaktigt justerad.	Justera spaken.
Snöslungan vandrar i en viss rikt-	Däcken har olika tryck.	Justera däcktrycket.

	Endast ett hjul drar.	Kontrollera hjullåsen.
	Glidskenorna är ojämnt justerade.	Justera skrapbladet och glidskenorna.
	Skrapbladet är ojämnt justerat.	Justera skrapbladet och glidskenorna.

### 1. JUSTERING AV SKRAPBLADET OCH GLIDSKENORNA

Skrapbladet (1:V) och glidskenorna (1:H) slits ut efter lång tids användning. Justera skrapbladet (alltid tillsammans med glidskenorna) till önskat avstånd från marken. Skrapbladet och glidskenorna kan vändas.

### 2. JUSTERING AV STYRVAJRARNA



**Kontakta din återförsäljare om någon remmarna måste bytas ut. Byt inte ut dem själv.**

När remmarna byts ut måste styrvajerarna justeras (se nedan).

1. Lossa tändstiftshatten.
2. Tryck ned spaken (1:O eller 1:N). Spaken ska ha ett visst motstånd när den trycks in och ska återhämta sig när den släpps.
3. Justera vajern enligt följande: Lossa låsmuttern. Använd fingrarna för att vrida justeringsstången till önskat läge. Dra åt låsmuttern för att säkra justeringsstången.
4. Kontrollera inställningen på nytt enligt steg 2 ovan och justera vid behov.

### FÖRVARING



**Förvara aldrig en snöslunga med bensin i tanken på en plats med dålig ventilation. Bensinångor kan nå öppna eldar, gnistor, cigaretter etc.**

Om snöslungan ska förvaras i mer än 30 dagar rekommenderas följande åtgärder:

1. Töm bränsletanken.
2. Starta och använd motorn tills den stannar.
3. Byt ut motorolja om den inte har bytts på 3 månader.
4. Ta bort tändstiftet och häll lite motorolja (ca 30 ml) i hålet. Dra i dragstarten så att motorn roterar ett par varv. Sätt i tändstiftet.
5. Rengör hela snöslungan noggrant.
6. Smörj alla delar.
7. Kontrollera att snöslungan inte är skadad. Reparera vid behov.
8. Reparera eventuella skador på målytan.
9. Rostskydda metallytor.
10. Förvara snöslungan inomhus om möjligt.

### NÄR FEL UPPSTÅR

Reparationer och garantiunderhåll utförs av auktoriserade serviceverkstäder. Använd endast reservdelar i original. Kan du utföra enklare reparationer själv? Använd endast reservdelar i original. De passar perfekt i maskinen och gör arbetet mycket enklare. Reservdelar kan erhållas från din återförsäljare eller serviceverkstad. Vid beställning av reservdelar: Ange modell, inköpsår, motormodell och typnummer.

## Teknisk information

Maskinmodell	STG5556	STG6562	STG8062	STG901Q	ZLST901Q	STG1101Q	ZLST1101Q	STG1301Q	ZLST1301Q
Maximalt slungavstånd (cm)	9–12	10–15	10–15	10–15	10–15	10–15	10–15	10–15	10–15
Maximalt snödjup (cm)	50	50	50	50	50	50	50	50	50
Snöröjningsbredd (cm)	56	62	62	62	62	70	70	76	76
Start	Elektrisk/ manuell	Elektrisk/ manuell	Elektrisk/ manuell	Elektrisk/ manuell	Elektrisk/ manuell	Elektrisk/ manuell	Elektrisk/ manuell	Elektrisk/ manuell	Elektrisk/ manuell
Nettovikt (kg)	80	75	85			120	120	120	120
Motorolja (5W-30 eller 5W-40)	0,6 l	0,6 l	1,1 l	1,1 l	1,1 l	1,1 l	1,1 l	1,1 l	1,1 l
Bränsletyp	Bensin	Bensin	Bensin	Bensin	Bensin	Bensin	Bensin	Bensin	Bensin
Buller (LWA, K=3dB(A))	105	110	104			107	107	106	
Vibration (K= 1,5 m/s)									

## Timco 7 HP snowthrower Manual

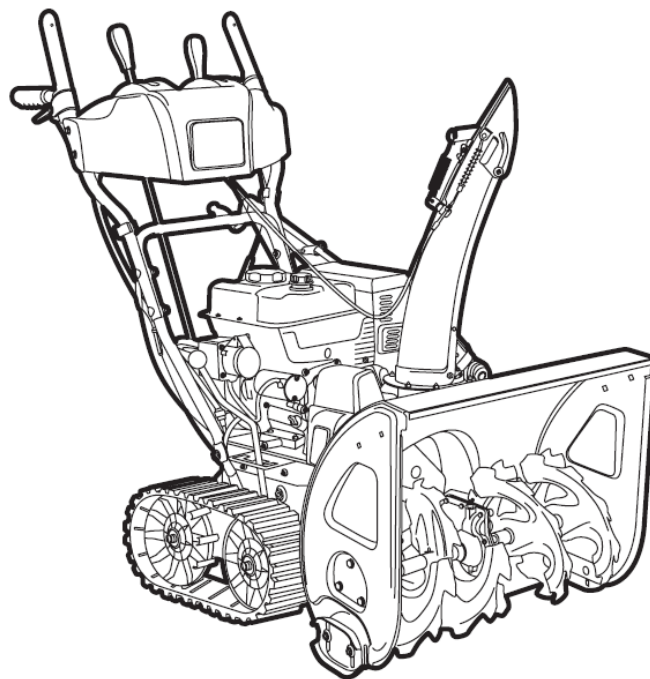

SAP: 103358105  
EAN: 6438014384344

## 1. GENERAL



This symbol indicates **CAUTION**. Serious personal injury and/or damage to property may result if the instructions are not followed carefully.

### 1. SYMBOLS

The following symbols appear on the machine. They are there to remind you of the care and attention required in use. This is what the symbols mean:



Warning.



Read and understand the owner's manual before using this machine



Disconnect the spark plug wire, and consult technical literature before performing repairs or maintenance



Danger - rotating fan.



Danger - rotating auger

Keep hands out of discharge chute



Keep hands and feet away from rotating parts.



Risk of burns



Keep bystanders at a safe distance from the machine. Never point the discharge chute towards bystanders.



Use hearing protection

## 2. SAFETY INSTRUCTIONS

### 2.1 GENERAL

- Please read through these instructions carefully. Learn all the controls and the correct use of the machine.
- Never allow children or anyone who is not familiar with these instructions to use the snow thrower. Local regulations may impose restrictions as regards the age of the driver.
- Never use the machine if others, particularly children or animals, are in the vicinity.
- Remember that the driver is responsible for accidents that happen to other people or their property.
- Be careful not to trip or fall, especially when reversing the machine.
- Never use the snow thrower under the influence of alcohol or medication and if you are tired or ill.

### 2.2 PREPARATIONS

- Check the area to be cleared and remove any loose or foreign objects.
- Disengage all controls before starting the engine.
- Never use the snow thrower unless properly dressed. Wear footwear that improves your grip on a slippery surface.
- Warning – Petrol is highly inflammable.
  - a. Always store petrol in containers that are made especially for this purpose.
  - b. Only fill or top up with petrol outdoors, and never smoke when filling or topping up.
  - c. Fill with petrol before starting the engine. Never remove the filler cap or fill with petrol while the engine is running or still warm.
  - d. Screw the filler cap on tightly and wipe up any spilt petrol.
- Adjust the height of the auger housing to ensure it stays above gravel paths.
- Never, under any circumstances, make adjustments while the engine is running (unless otherwise specified in the instructions).
- Allow the snow thrower to adjust to the outdoor temperature before using it.
- Always use protective goggles or a visor during use, maintenance and service.

**WARNING!** This machine produces an electromagnetic field during operation. This field may under some circumstances interfere with active or passive medical implants. To reduce the risk of serious or fatal injury, we recommend persons with medical implants to consult their physician and the medical implant manufacturer before operating this machine. The declared vibration total value has been measured in accordance with a standard test method and may be used for comparing one tool with another. The declared vibration total value may also be used in a preliminary assessment of exposure.



#### **Residual risks**

**Even when the machine is used as prescribed it is not possible to eliminate all residual risk factors. The following hazards may arise in connection with the power tool's construction and design:**

1. Damage to lungs if an effective dust mask is not worn.
2. Damage to hearing if effective hearing protection is not worn.

### 2.3 OPERATION

- Keep hands and feet away from rotating parts. Always avoid the discharge chute opening.
- The snow thrower must never be used to remove anything but snow
- Be careful when driving on or crossing gravel paths, pavements and roads. Be aware of hidden dangers and traffic.

- Never direct the discharge chute towards a public road or traffic.
- If the snow thrower hits a foreign object, stop the engine, disconnect the spark plug cable and carefully inspect the machine for damage. Repair the damage before using the machine again.
- If the machine starts vibrating abnormally, stop the engine and look for the cause. Vibration is normally a sign of something wrong.
- Stop the engine and disconnect the spark plug cable:
  - a. If the machine steers away from the driving position.
  - b. If the auger housing or discharge chute is blocked and must be cleaned.
  - c. Before beginning repairs or adjustments.
- Always make sure the rotating parts have stopped and all the controls are disengaged before cleaning, repairing or inspection.
- Before leaving the machine unattended, disengage all the controls, put it into neutral gear, stop the engine and set the stop switch in position "OFF".
- Never run the engine indoors except when taking it in and out of its place of storage. In this case ensure the door to the storage place is open. Exhaust fumes are toxic.
- Never drive across a slope. Move from the top down, and from the bottom to the top. Be careful when changing direction on a slope. Avoid steep slopes.
- Never operate the machine with insufficient protection or without the safety devices in place.
- Existing safety devices must not be disconnected or disengaged.
- Do not alter the engine's regulator setting and do not race the engine. The possibility of personal injury increases when the engine is run at high revs.
- Never use the snow thrower near enclosures, cars, windowpanes, slopes etc. without properly setting the discharge chute deflector.
- Always keep children away from areas to be cleared. Get another adult to keep the children under supervision.
- Do not overload the machine by driving it too fast.
- Take care when reversing. Look behind you before and during reversing to check for any obstacles.
- Never point the discharge chute towards bystanders. Do not allow anyone to stand in front of the machine.
- Disengage the auger when the snow thrower is to be transported or is not in use Do not drive too fast on slippery surfaces when transporting.
- Only use accessories that are approved by the machine's manufacturer.
- Never drive the snow thrower in bad visibility or without satisfactory lighting.
- Always ensure you have a good balance and a tight grip on the handle.
- Never use the snow thrower on a roof.
- Do not touch engine components because they are warm during use. Risk of burn injuries.

## **2.4 MAINTENANCE AND STORAGE**

- Tighten all nuts and screws so that the machine is in safe working condition. Check the shear bolts regularly.
- Always use genuine spare parts. Non-genuine spare parts can entail a risk of injury, even if they fit the machine.
- Never store the machine with petrol in the tank in buildings where the fumes can come into contact with open flames or sparks.
- Allow the engine to cool before putting the machine in store.



- Before a long storage, check the instructions for recommendations.
- Replace damaged warning and instruction stickers.
- Let the engine run a couple of minutes with the auger connected after use. This prevents the auger from freezing solid.

The vibration emission during actual use of the power tool can differ from the declared total value depending on the ways in which the tool is used.

There is the need to identify safety measures to protect the operator that are based on an estimation of exposure in the actual conditions of use (taking account of all parts of the operating cycle such as the times when the tool is switched off and when it is running idle in addition to the trigger time).

### 3. ASSEMBLY

Note: Instructions to the left and right sides start from the driving position behind the snow thrower.

1. When the package is opened, please check all components against the installation diagram. In case of any omission or shortage, please contact the dealer to make up.
2. Install the handle - Step 1: use two M8×40 leaf-shape bolts(1), two leaf-shape washers (2), and two flange nuts (3) to mount the operating handle assembly onto the arm rest by aligning them to two mounting holes on the right side (see Figure 2).

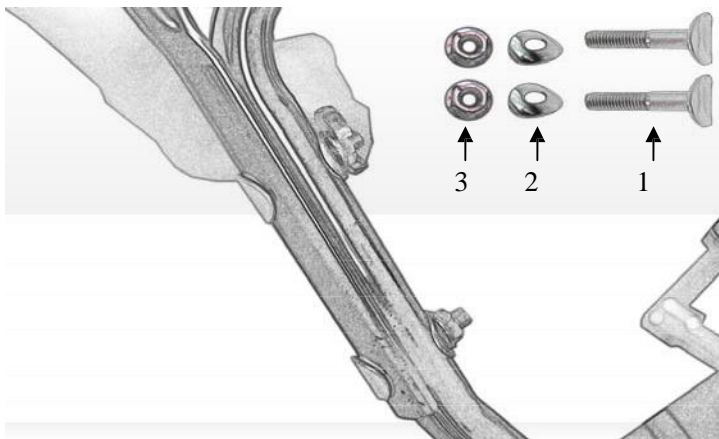

(Figure 2)

3. Install the handle - Step 2:

- A. For STG556 (6562), installation should be carried out in accordance with Figure 3: mount two M8×40 leaf-shape bolts(4), two leaf-shape washers (5), and two flange nuts (6) along with the chute rocker holder (7) into the two mounting holes on the left side of the arm rest.
- B. For other machine models, installation should be carried out in accordance with Figure 4: mount two M8×45 flange screws(8), two leaf-shape washers (9), and two locknuts (10) along with the chute rocker holder (11) into the two mounting holes on the left side of the arm rest.

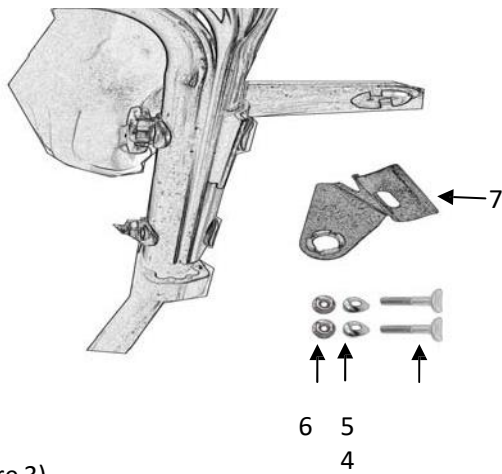

(Figure 3)

4 Mount the rocker:

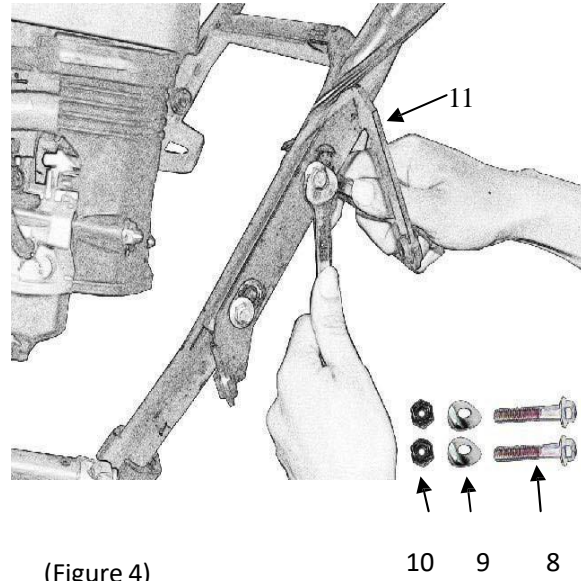

(Figure 4)

C. For STG5556 (6562) (See Figure 5), pass the rocker (12) through the rocker base (7) as shown in Figure3, and pass the pin (13) through the rocker (12) so that it is coupled to gear shaft;

D. For other machine models (see Figure 3), pass the rocker (14) through the rocker base (11) as shown in Figure4, and pass the pin (15) through the rocker (11) so that it is coupled to the universal joint;

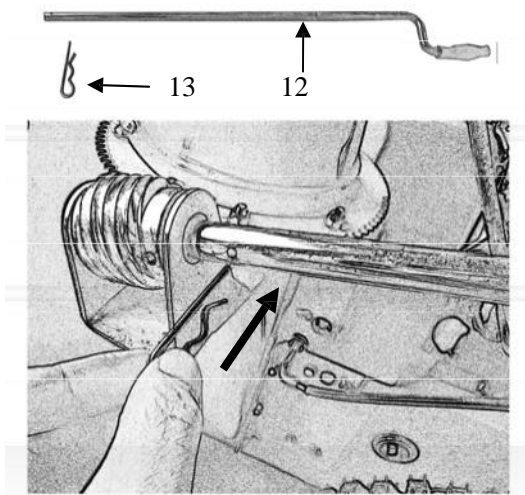

(Figure 5)

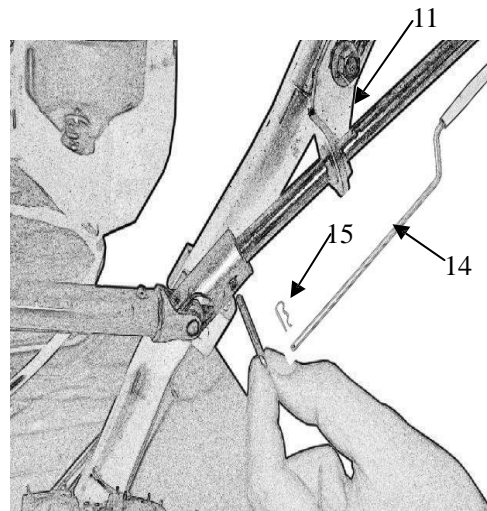

(Figure 6)

5. Install the chute: Place the chute plastic ring (16) below the chute (17) and locate it onto the chute base (18) on the housing (see Figure 7); connect and tighten up the chute presser (19) plus two chute washers (20) with hexagon nipples (21), M6 washers (22), and M6 lock nuts (23) (see Figure 8).

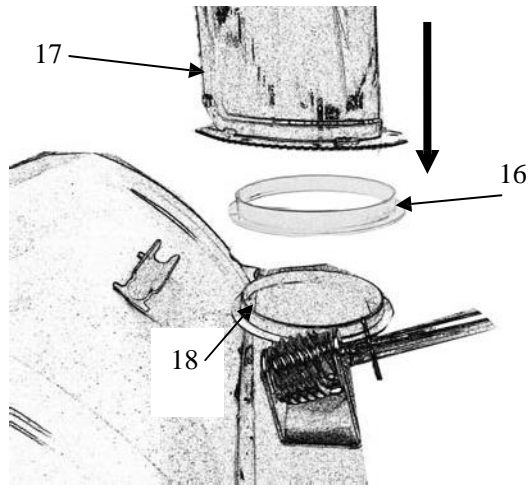
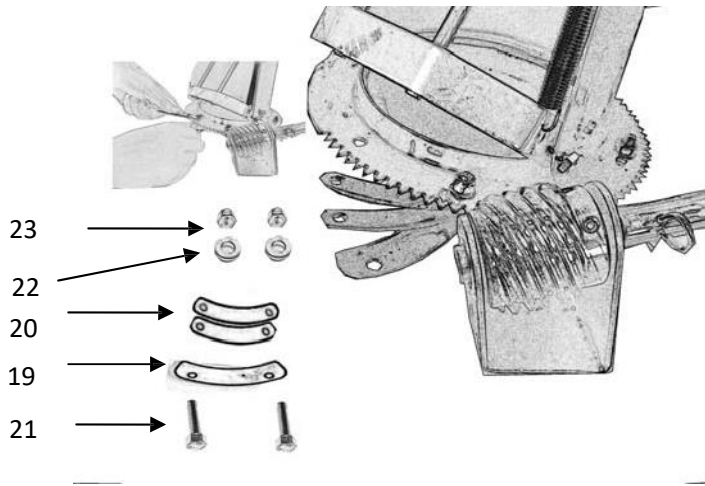
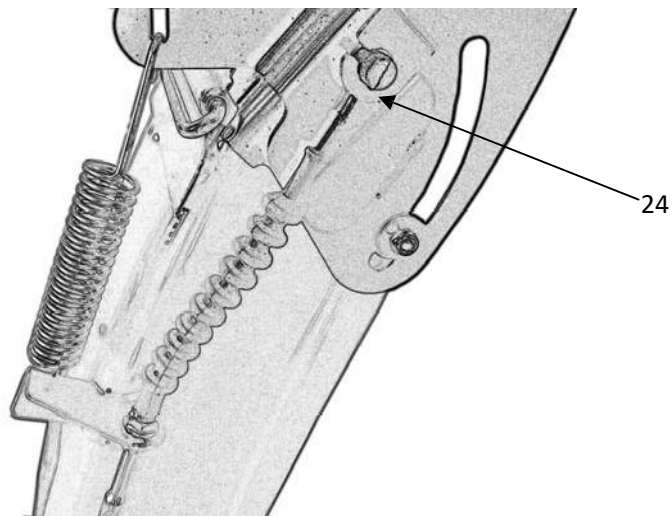

Figure 7



(Figure 8)

6. Install the chute wire: Fix the wire end (24) onto the chute cap, adjust the bolt length on the wire, and tighten up (see Figure 9).



(Figure 9)

7. Install the speed handle and chute cap regulation handle: Pass two regulation handles (25) above the

panel plate through  $\phi 8$  resilient pads (26) respectively and then install them on the place for operation on the panel plate (see Figure 10).

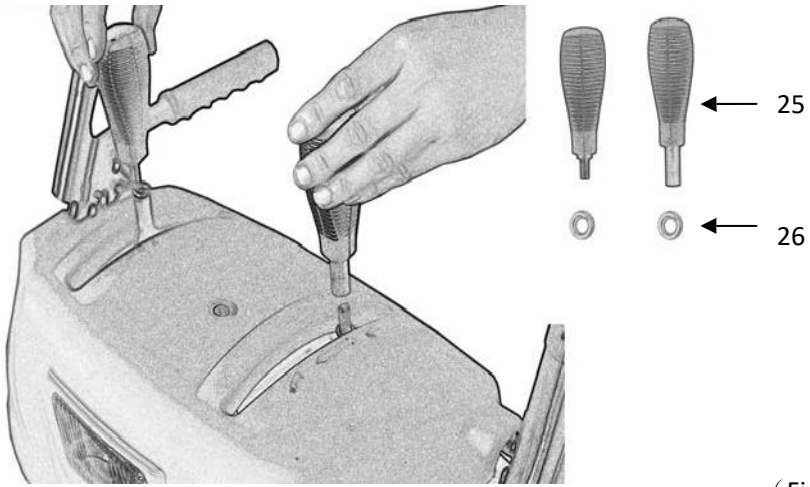

( Figure 10 )

8. Install gear connecting rod: Mount the gear connecting rod (27) and interrupting spring (28), washer (29) and pin (30) on the gear board (31) below the transmission case and panel plate and on the shift arm (32) of the enclosure respectively in compliance with Figure 11.

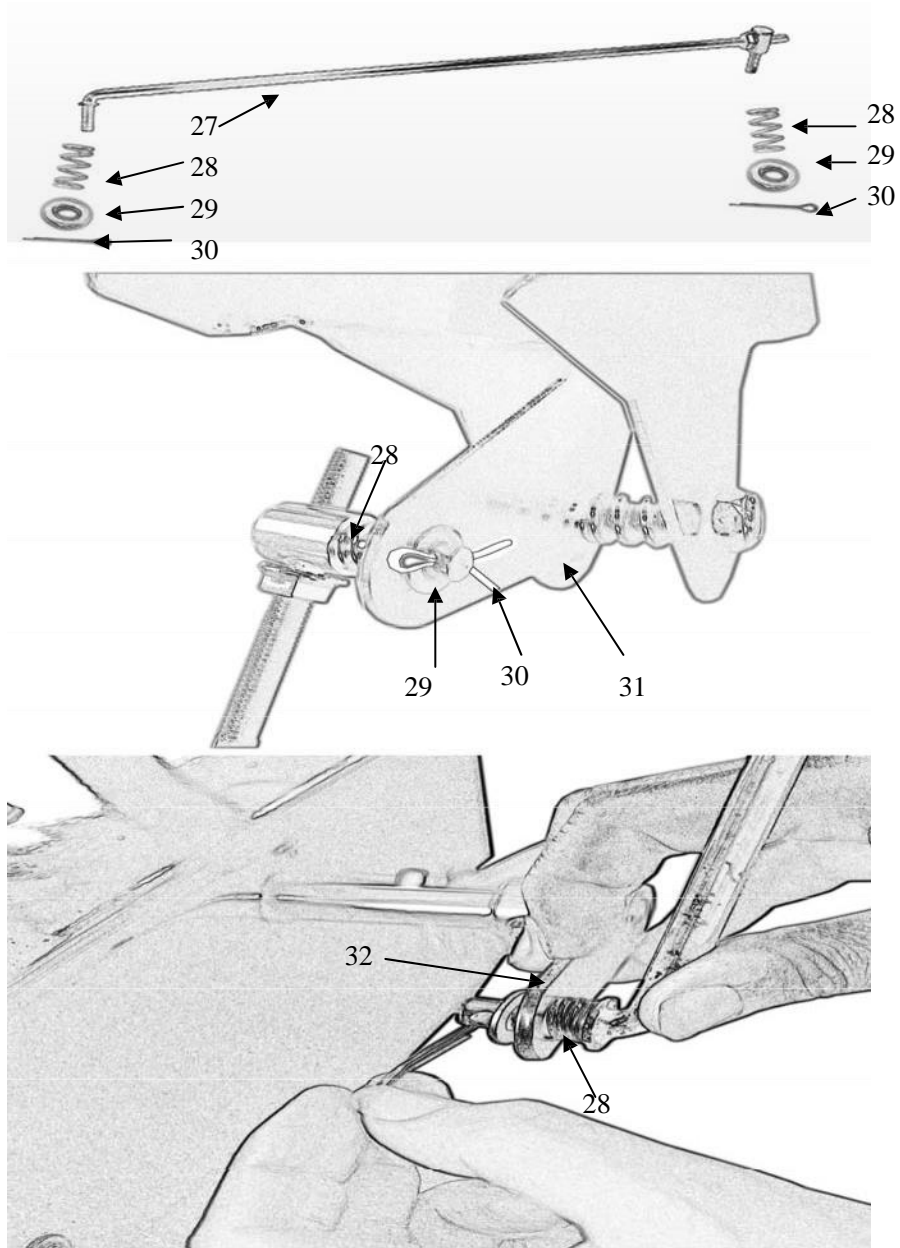

(Figure 11)

9. For some models without skid runner, please install skid runners as shown in Figure 12. During the installation, pass four M8 carriage bolts (33) through the skid runner (34) onto two sides of the housing, place washers (35) on them, and tighten up the nuts (36).

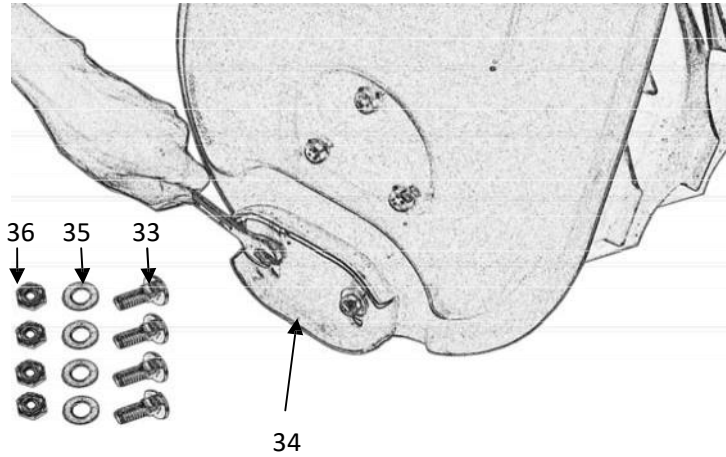

Illustrations to Controls for Whole-machine Operation

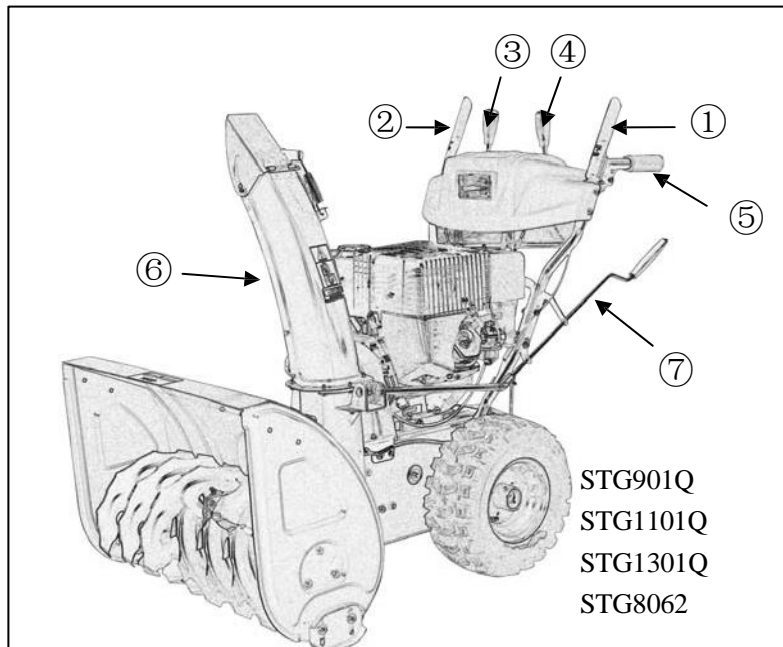

- ① Snow-throwing control handle
- ② Walking control handle
- ③ Gear shift control handle
- ④ Chute cap position control handle
- ⑤ Heating handle
- ⑥ Chute
- ⑦ Chute rocker
- ⑧ Caterpillar direction control handle
- ⑨ Function shift control handle

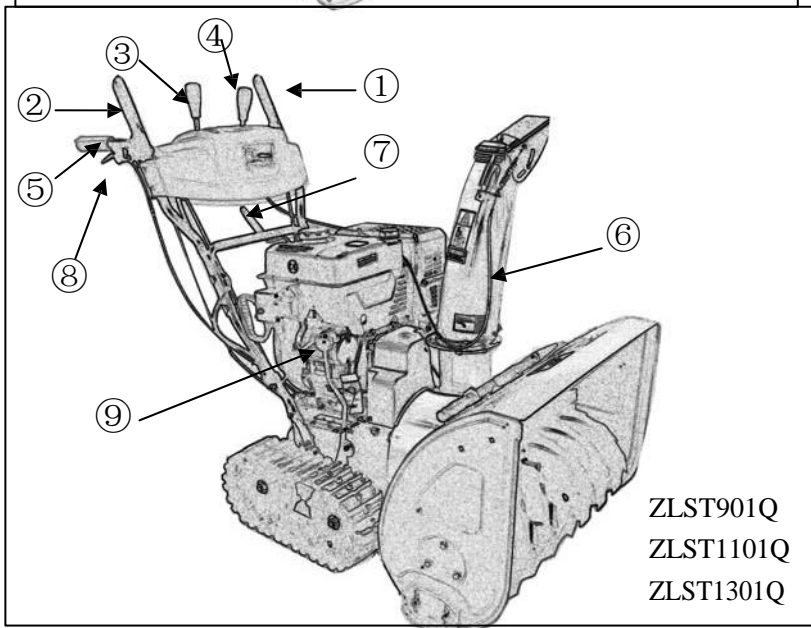

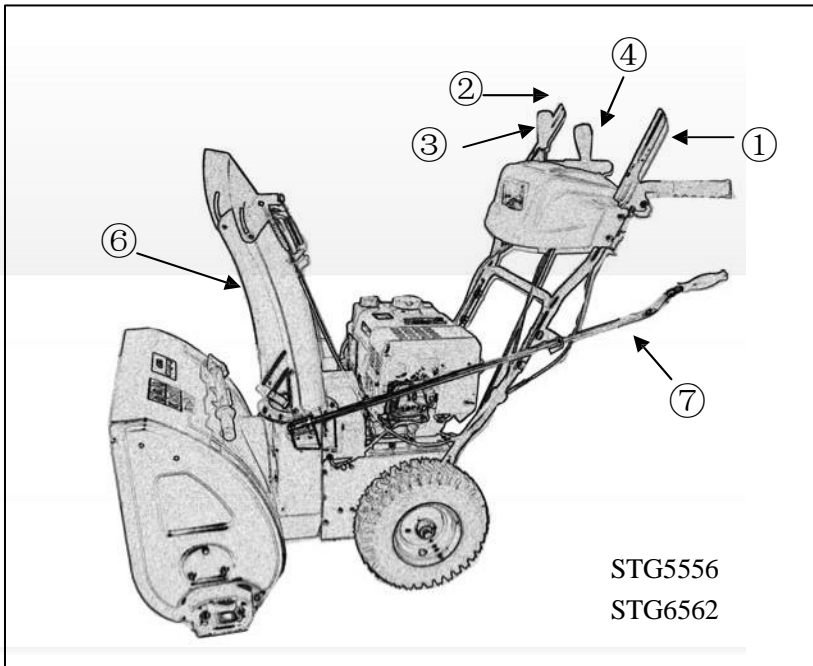

## 4. How to Start the Engine

### 4.1 COMPONENTS & CONTROL LOCATIONS

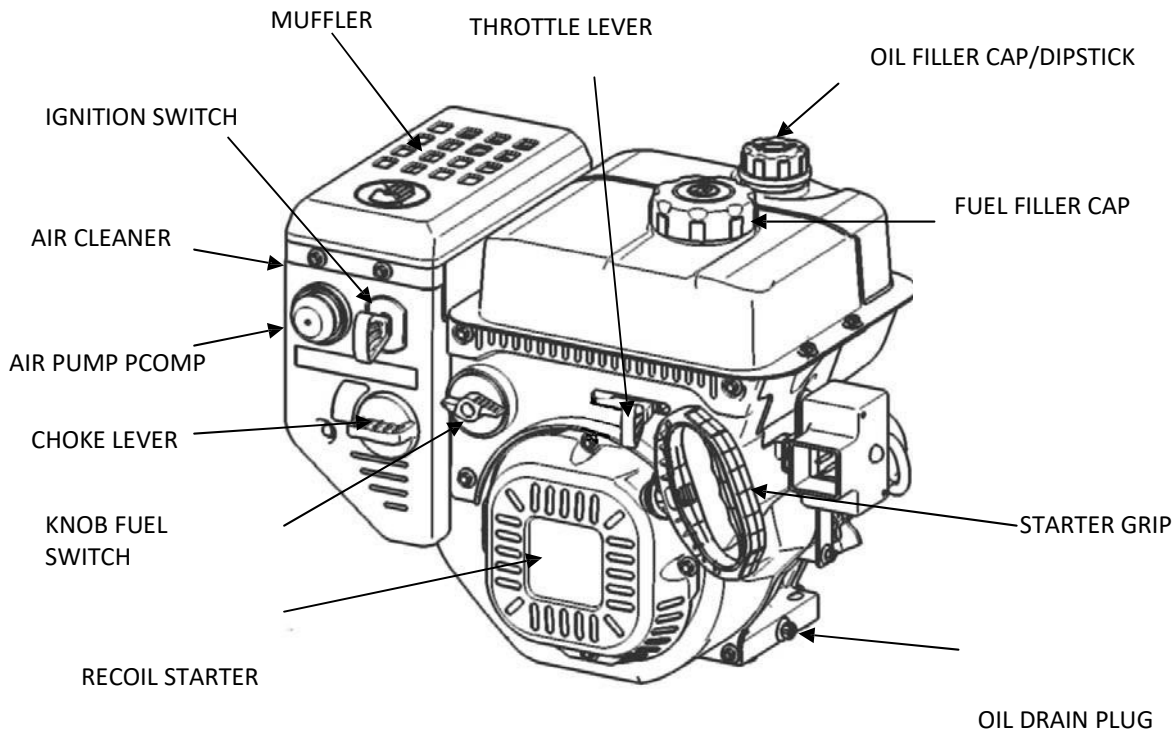

**WARNING:** The machine is delivered out of the factory without engine oil; the user is required to fill the engine oil before the first use. The amount of engine oil to be filled is (1) 0.6L if 5.5HP-7HP; or (2) 1.1 L if 8HP-13HP.

## 4.2ENGINE OIL LEVEL CHECK

Check the engine oil level with the engine stopped and in a level position.

1. Remove the filler cap/dipstick and wipe it clean.

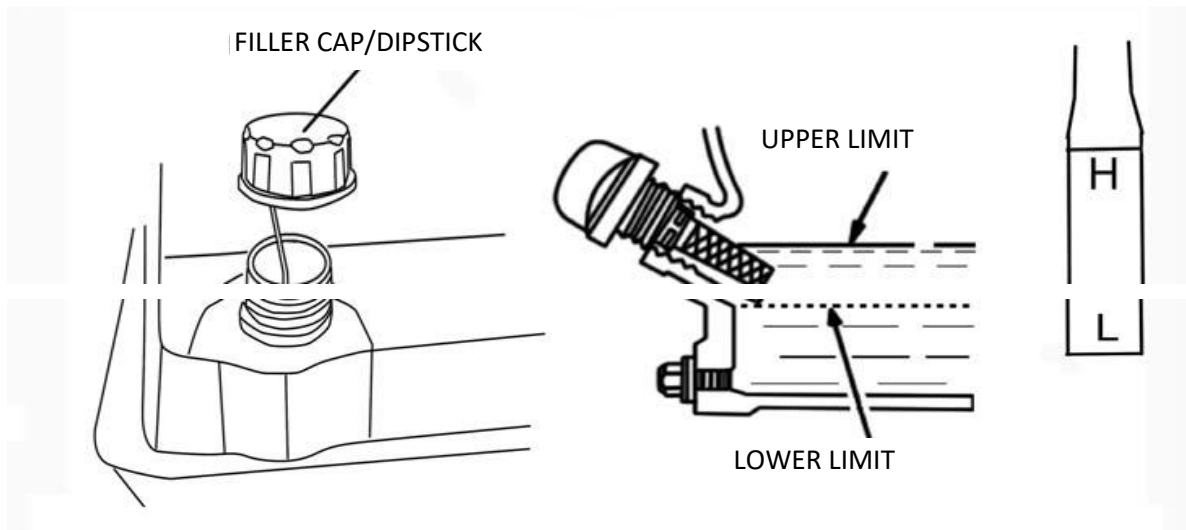

2. Insert and remove the dipstick without screwing it into the filler neck. Check the oil level shown on the dipstick.
3. If the oil level is low, fill to the edge of the oil filler hole with the recommended oil.



**The oil level must never exceed the “FULL” mark. This results in the engine overheating. If the oil level exceeds the “FULL” mark, the oil must be drained until the correct level is achieved. Always check the oil level before using. The snow thrower must stand on level ground when checking.**

4. Screw in the filler cap/dipstick securely.

### NOTICE

*Running the engine with a low oil level can cause engine damage.*

The Oil Alert system (applicable engine types) will automatically stop the engine before the oil level falls below safe limit. However, to avoid the inconvenience of an unexpected shutdown, always check the engine oil level before startup

## 4.3ENGINE OIL CHANGE

Drain the used oil while the engine is warm. Warm oil drains quickly and completely.

7. Place a suitable container below the engine to catch the used oil, and then remove the filler cap and the drain plug.

8. Allow the used oil to drain completely, and then reinstall the drain plug, and tighten it securely.

Please dispose of used motor oil in a manner that is compatible with the environment.

We suggest you take used oil in a sealed container to your local recycling center or service station for reclamation. Do not throw it in the trash; pour it on the ground; or down a drain.

9. With the engine in a level position, fill to the outer edge of the oil filler hole with the recommended oil.



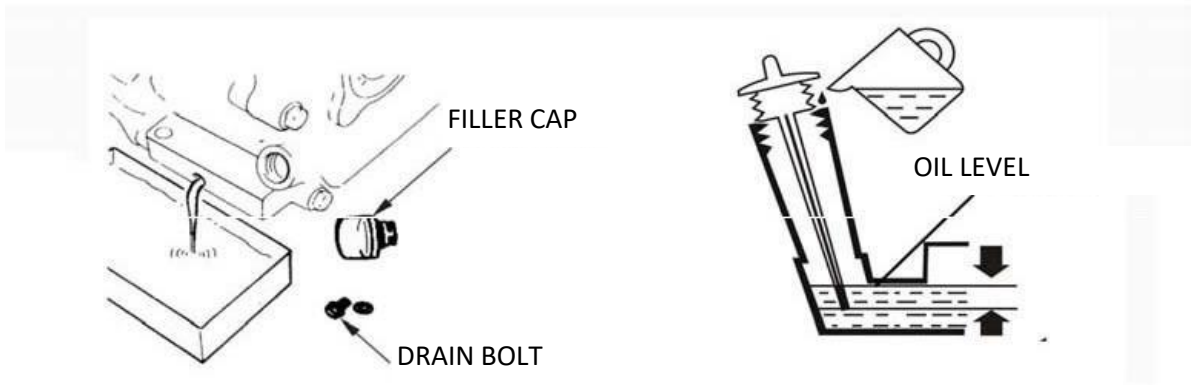

Engine oil capacities: (1) 5.5HP-7HP: (2) 0.60L;8HP-13HP:1.1L

4.4 Screw in the filler cap/dipstick securely.

### ENGINE OIL RECOMMENDATIONS

Oil is a major factor affecting performance and service life. Use 4-stroke automotive detergent oil.

SAE 5W-30 is recommended for general use. Other viscosities shown in the chart may be used when the average temperature in your area is within the recommended range.

The SA oil viscosity and service classification are in the API label on the oil container. We recommend that you use API SERVICE Category SE or SF oil.

SAE Viscosity Grades

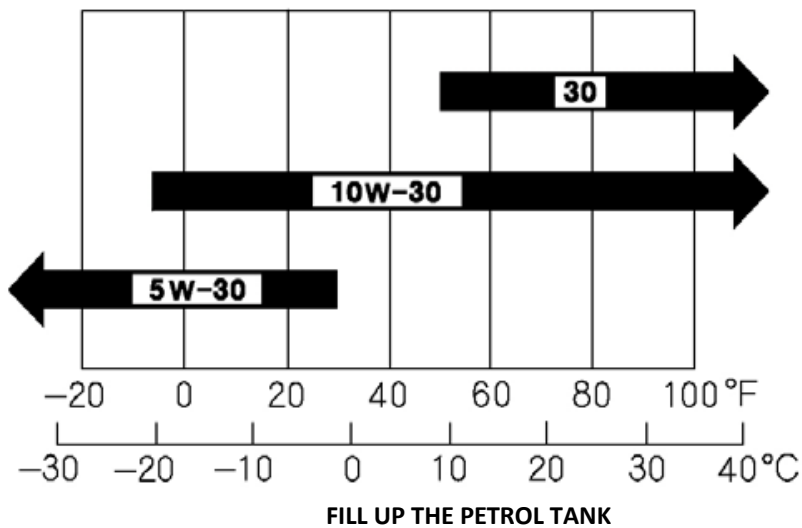

FILL UP THE PETROL TANK

NOTE! Bear in mind that ordinary lead-free petrol is perishable; do not purchase more petrol than can be used within thirty days.

Environmental petrol can be used, i.e. alkylate petrol. This type of petrol has a composition that is less harmful for people and nature.



**Petrol is highly inflammable. Always store fuel in containers that are made especially for this purpose.**



Store the petrol in a cool, well ventilated place –not in the house. Store the petrol well out of reach for children.



Only fill or top up with petrol outdoors, and never smoke when filling or topping up. Fill with fuel before starting the engine. Never remove the filler cap or fill with petrol while the engine is running or still warm.

Do not fill the petrol tank right to the top. After filling, screw the filler cap on tightly and wipe up any

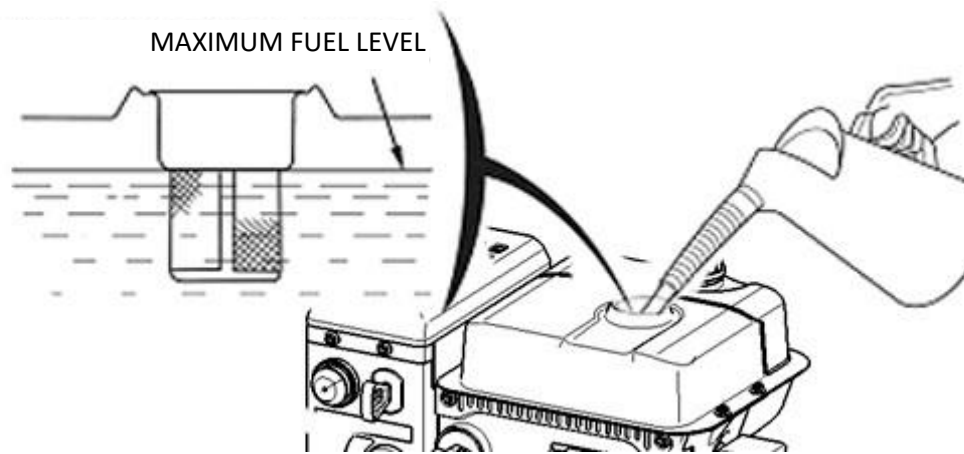

spilt

AMBIENT TEMPERATURE

#### 4.5 STARTING THE ENGINE

1. Move the fuel valve lever to the ON position.

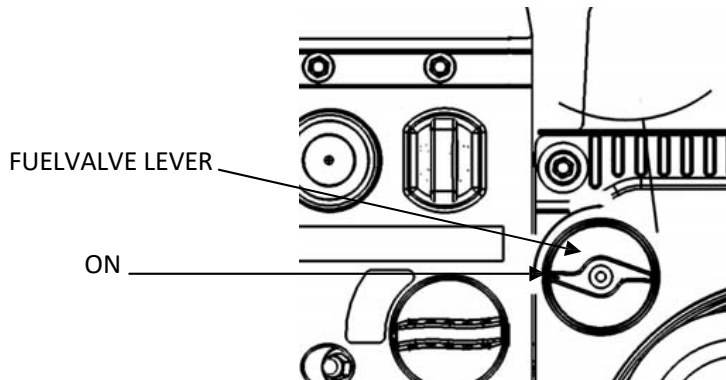

2. To start a cold engine, move the choke lever to the CLOSE position. To restart a warm engine, leave the choke lever in the OPEN position. engine-mounted choke lever shown here.

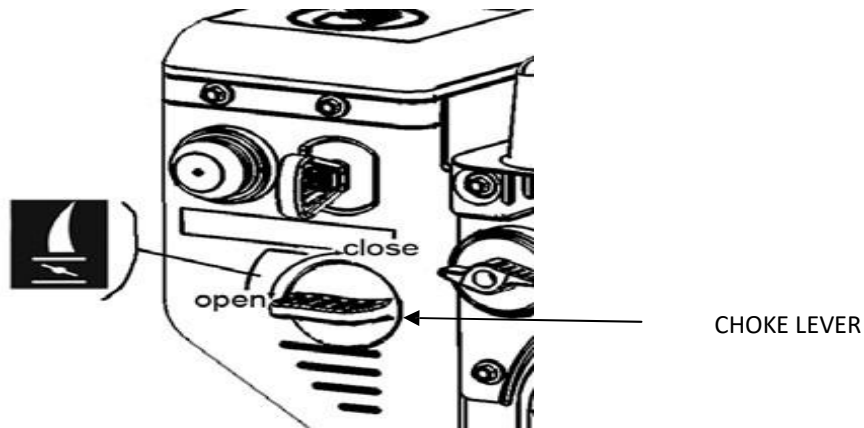

3. Move the throttle lever away from the SLOW position, about 1/3 of the way toward the FAST position, engine-mounted throttle lever shown here.

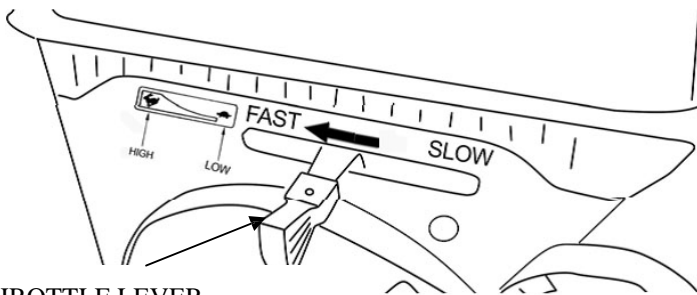

THROTTLE LEVER

#### 4. Engine Switch

The engine switch enables and disables the ignition system. The engine switch must be put in for the engine to run. Put out the engine switch to stops the engine.

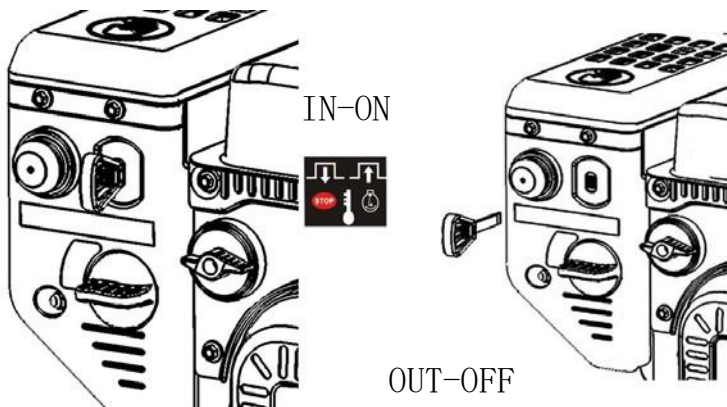

5. The AIR PUMP PCOMP supply more gas oil to the carburetor when starting the engine in the low temperature.

When you put the AIR PUMP PCOMP, you should not put more than three times.

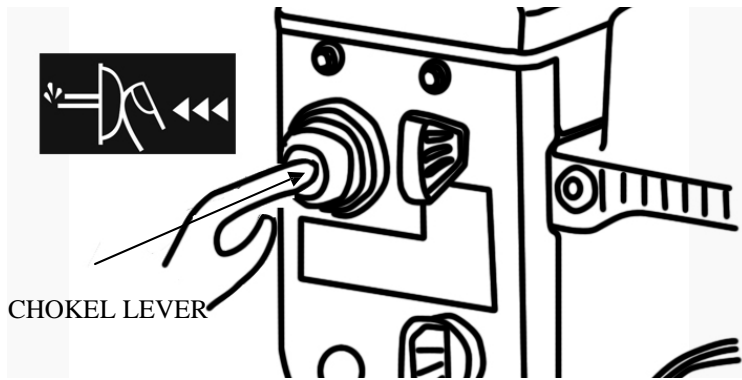

6. Operate the starter.

RECOIL STARTER (all engine types):

Pull the starter grip lightly until you feel resistance, then pull briskly. Return the starter grip gently.

ELECTRIC STARTER (some engine types):

Plug the plug cap in electrical source carefully, then press the starter.

When the engine is running, pull out the plug cap from the electric source.

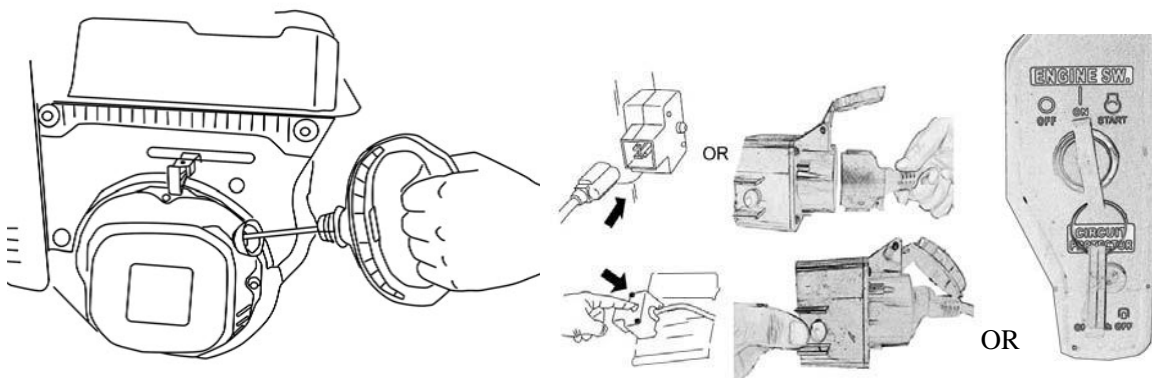

## 5 . OPERATING SNOW THROWER

### 5.1 Auger Control

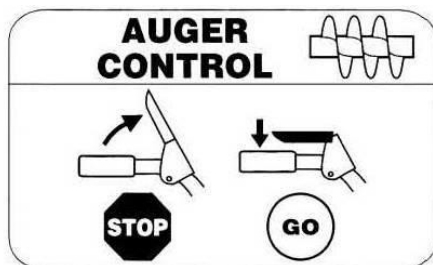

The auger control is located on the left handle. Squeeze the control grip against the handle to engage the augers and start snow throwing action. Release to stop.

### 5.2 Drive Control

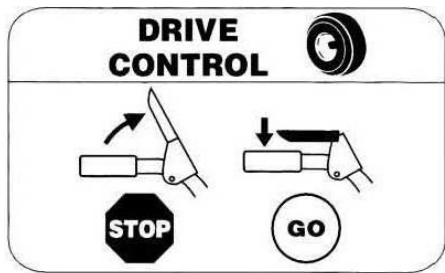

The drive control is located on the right handle. Squeeze the control grip against the handle to engage the wheel drive. Release to stop.

### 5.3 Chute Directional Control

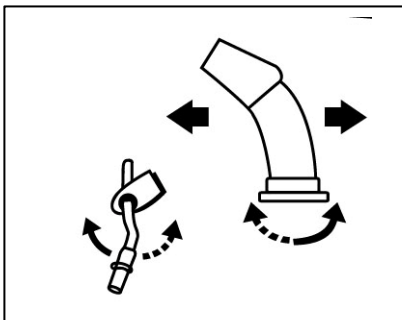

The chute directional control is located on the panel of the snow thrower.

To change the direction in which snow is thrown, turn chute directional control as follows:

Crank clockwise to discharge to the right.

Crank counterclockwise to discharge to the left.

#### 5.4 Left and Right Handles Interlocking:

**Handles of this machine can be interlocked by pressing down the walking control handle and then the throwing control handle. The throwing handle will keep press-down when the hand recedes from the handle at this moment.**

#### 5.5 Crawler-type Snow Thrower Steering

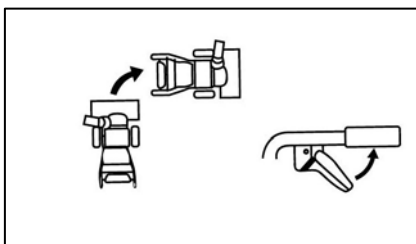

Pull the right handle to turn right;

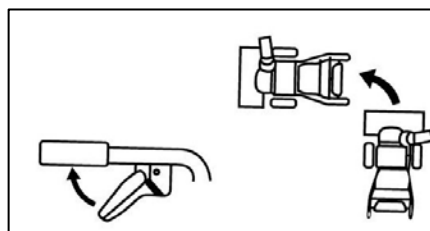

Pull the left handle to turn left

#### 5.6 Crawler-type Snow Thrower Function Select

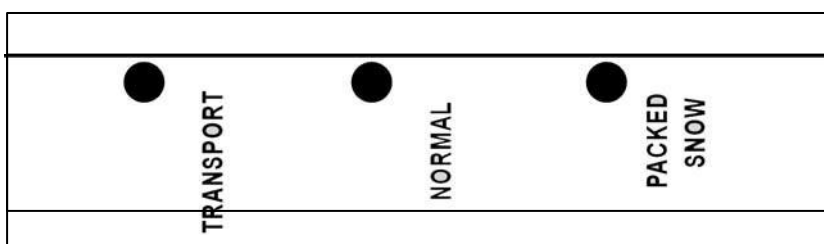

- ① Transport: The machine moves without working.
- ② Normal: The machine is in normal working mode.
- ③ Packed Snow: The machine works on thick or solid snow field.

NOTE: To regulate the function shifts, the handle should be pressed down to lift the front end of the machine a bit up away from the ground so that the function shift regulation handle will not become bent.

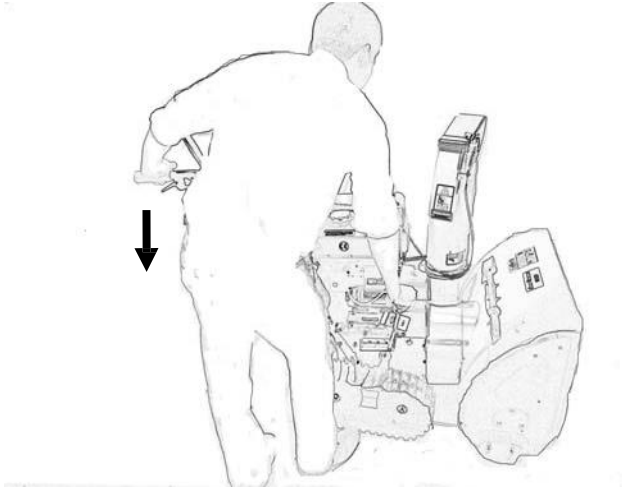

#### STARTING

1. Start the engine as above. Let the engine run a few minutes to warm before use.
2. Set the chute deflector.
3. Turn the adjustment lever and set the deflector to throw the snow in the direction of the wind.



**The gear stick must not be moved if the driving clutch lever is depressed.**

4. Set the gear lever to a suitable position.
5. Press down the auger clutch lever to activate the auger and discharge fan.



**Watch out for rotating auger. Keep hands, feet, hair and loose clothing away from any moving parts on the machine.**

6. Press down the auger clutch lever. The snow thrower now moves forward or backwards depending on the gear you have chosen.

#### 5.8 DRIVING TIPS



**The silencer and surrounding parts become very hot when the engine is running. Risk of burns.**

1. Always run the engine on full throttle or next best.
2. Always adapt the speed to the snowy conditions. Regulate the speed with the gear stick.
3. Snow is more effectively removed directly after falling.
4. Always throw the snow in the direction of the wind if possible.
5. Adjust the shoes with the screws (1:H) to suit the ground conditions:
  - On flat ground, e.g. asphalt, the shoes should be about 3mm under the scraping blade.
  - On uneven ground, e.g. gravel paths, the shoes should be about 30mm under the scraping blade.



Always adjust the shoes so that gravel and stones are not fed into the snow thrower. There is a risk for personal injury if these are thrown out at high speed.

Ensure the shoes are adjusted the same on both sides.

5. Adapt the speed so that the snow is thrown in an even stream.



If snow fastens in the chute do not try to remove it before:

- Releasing both clutch levers.
- Stopping the engine.
- Disconnecting the cable from the spark plug.
- Do not put your hand inside the chute or auger. Use the chute clearing tool supplied.

## 6. MAINTENANCE

### 6.1. MAINTENANCE SCHEDULE

Service item	Frequency	Type
Motor oil change	After 2 hours and then every 20:th h	SAE 5W30
Drive belts, check	After 2 hours and then every year.	
Linkages, lubricate	Once per year	10W oil
Tyre pressure, check	50 hour	
Spark plug check/replace	100 hour	Champ. N11YC, LD F7RTC

### 6.2 SPARK PLUG

Check the spark plug once a year or every hundred hours of use. Clean or change the plug if the electrodes are burnt. The engine manufacturer recommends: LD F7RTC or equivalent. Correct spark gap: 0.7-0.8 mm.

### 6.3 CARBURETTOR

The carburettor is factory set. If adjustment is required, contact an authorized service station

**6.4 Safety Screw Replacement:** To protect the worm-gear case at the auger, the safety screw may become broken during use. Spare safety screws 1 and pins 2 are provided on the panel plate of the machine for replacement.

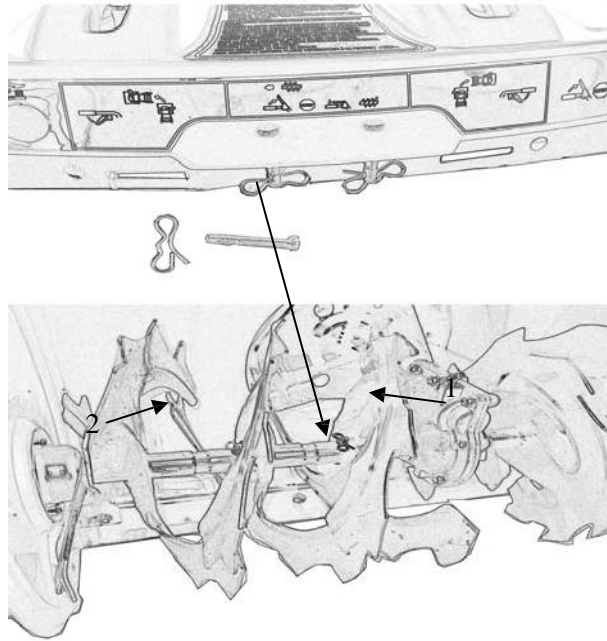

### SERVICE AND REPAIRS



No service must be carried out before:

- The engine has stopped.
- The starting cable has been disconnected from the spark plug.

If the instructions say that the machine is to be lifted at the front and rested on the auger housing then the petrol tank must be emptied.



Empty the petrol tank outdoors when the engine is cold. Do not smoke. Empty into a container designed for petrol.

### TROUBLE SHOOTING

Problem	Possible cause	Remedy
Engine fails to start.	Engine flooded.	Repeated start attempts with full throttle choke OFF
	Water in fuel or old fuel.	Drain tank and refill with fresh fuel.
	Other.	Check carefully the start procedure according to this manual.
Engine starts hard or runs poorly.	Spark plug faulty.	Replace the spark plug.
	Fuel cap ventilation is blocked.	Clear the ventilation.
Auger does not rotate.	Foreign matter blocking.	Clean.
	Shear pin broken.	Replace the broken pin.
	Auger drive belt slipping.	Adjust the belt and wire.
	Auger drive belt broken.	Replace the belt.
Auger does not stop when the lever is released.	Auger drive belt is out of adjustment.	Adjust the belt.
	Auger drive guide is out of adjustment.	Adjust the guide.
Snow thrower veers to one side.	Tire pressure not equal.	Adjust the tire pressure



	Only one wheel drives.	Check the wheel locks.
	Shoes uneven adjusted.	Adjust scraper blade and shoes.
	Scraper blade uneven adjusted.	Adjust scraper blade and shoes.

### 1. ADJUSTING THE SCRAPER BLADE AND SHOES

The scraper blade (1:V) and shoes (1:H) gets worn after a long term of use. Adjust the scraper blade (always together with the shoes) until desired distance to the ground. The scraper blade and the shoes are reversible and can be used on both sides.

### 2. ADJUSTING THE CONTROL WIRES



**If you need to change the belts, please contact the distributor or local agent. Do not change them by yourself.**

When the belts are replaced, the control wires must also be adjusted (see below).

1. Remove the spark plug protection.
2. Press down the lever (1:O or 1:N). The lever should provide some resistance when pressed, and spring back in place when let go.
3. Adjust as described below: Un-tighten the locking nut Screw the adjustment rod into desired position with use of the fingers. Secure the adjustment rod by tightening the locking nut.
4. Recheck the adjustment according to position 2 above and, if necessary, make new adjustments.

### STORAGE



**Never store the snow thrower with petrol in the tank in a confined area with bad ventilation. Petrol fumes could reach open flames, sparks, cigarettes etc.**

If the snow thrower is to be stored for a longer period than 30 days, the following measures are recommended:

1. Empty the petrol tank.
2. Start the engine and let it run until it stops due to lack of fuel.
3. Change the engine oil if it has not been done for 3 months.
4. Remove the spark plug and empty a little engine oil (about 30ml) in the hole. Crank the engine a couple of times. Screw back the spark plug.
5. Clean the whole snow thrower thoroughly.
6. Lubricate all the parts
7. Inspect the snow thrower for damage. Repair if necessary.
8. Touch up any paint damage.
9. Rust protects the metal surfaces.
10. Store the snow thrower indoors if possible.

### IF SOMETHING BREAKS

Authorized service workshops carry out repairs and guarantee service. Always use genuine spare parts. Do you carry out simple repairs yourself? Always use genuine spare parts. They fit perfectly and make the work much easier. Spare parts are available at your retailer and service station. When ordering spare parts: Specify the model, year of purchase, the engine model and type number.

## Technical Parameters

Machine Model	STG5556	STG6562	STG8062	STG901Q	ZLST901Q	STG1101Q	ZLST1101Q	STG1301Q	ZLST1301Q
Max. Throwing Distance (cm)	9-12	10-15	10-15	10-15	10-15	10-15	10-15	10-15	10-15
Max. Working Thickness (cm)	50	50	50	50	50	50	50	50	50
Max. Clearing Width (cm)	56	62	62	62	62	70	70	76	76
Starting Mode	Electric/ Manual	Electric/ Manual	Electric/ Manual	Electric/ Manual	Electric/ Manual	Electric/ Manual	Electric/ Manual	Electric/ Manual	Electric/ Manual
Net Weight (kg)	80	75	85			120	120	120	120
Engine Oil (5W-30 or 5W-40)	0.6L	0.6L	1.1L	1.1L	1.1L	1.1L	1.1L	1.1L	1.1L
Fuel Type	Gasoline	Gasoline	Gasoline	Gasoline	Gasoline	Gasoline	Gasoline	Gasoline	Gasoline
Noise (LWA, K=3dB(A))	105	110	104			107	107	106	
Vibration (K= 1.5 m/s)									